

ПРИУСАДЕБНОЕ ХОЗЯЙСТВО

Приложение к журналу «Сельская Новь». Выходит шесть раз в год

№5 * 1988

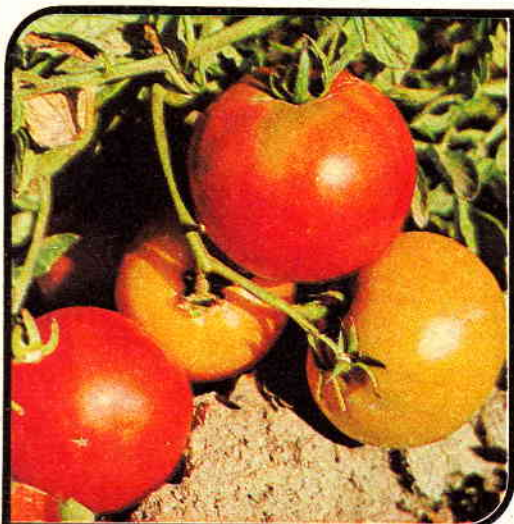

Агропромиздат





ПРИУСАДЕБНОЕ ХОЗЯЙСТВО

5(47) 1988. Издается с 1981 г.
Москва. Всесоюзное объединение «Агропромиздат»
Выходит раз в два месяца

ЩЕДРОСТЬ СИБИРСКОГО САДА
2
«И СНИТСЯ НАМ НЕ РОКОТ КОСМОДРОМА...»
6

Домашняя ферма

ЕСТЬ ЛИ ПРИВЫТОК?
8
НЕУТОМОННЫЕ ИЗ «АРХИТЕКТОРА»
10
КОПЧЕНОСТИ ДЛЯ СЕБЯ И НА РЫНОК
14
ДОБРЫЕ КРУПИЦЫ
19
ЛЮБИТЕЛИ ВОЙЦОВЫХ ТОЖЕ ЗА ОБЩЕСТВО
21
БЕСЕДЫ О ГОЛУБЯХ
23

Урожайные грядки

ВТОРОЙ ХЛЕБ
25
УВЛЕЧЕНИЕ НА ВСЮ ЖИЗНЬ
28
УРОЖАЮ РАСТИ
34
ПОМИДОРЫ НА САМООБСЛУЖИВАНИИ
37
ПОГРЕБ С ВЕНТИЛЯЦИЕЙ
38

Ваш сад

ЧТОБЫ ЗИМОЙ ВСПОМИНАТЬ О ЛЕТЕ
44
ГРУША В РАЗНЫХ ИПОСТАСЯХ
47
НА ВСЮ ЗИМУ
59

На усадьбе и около

УМ ХОРОШО, А ДВА ЛУЧШЕ
61
ЧЕМ МОЖНО ЗАМЕНИТЬ ОБЫЧНЫЙ ГАЗОН
64
КАКОГО ЦВЕТА СИНЮХА
66
ВЫСОКИЕ ГРЯДКИ
68
ПРЕДУПРЕДИТЬ ПОЖАРЫ
71
ВЕШЕНКА: ИНТЕНСИВНЫЙ СПОСОБ
ВЫРАЩИВАНИЯ
72
ЗАГОТОВКА И ХРАНЕНИЕ МЕДА
75
БЮРО ДОБРЫХ УСЛУГ
77

ИТОГИ КОНКУРСА

В № 2 «Приусадебного хозяйства» за 1987 год было опубликовано положение о Всесоюзных смотрах-конкурсах, объявленных ЦК профсоюза работников агропромышленного комплекса, редакцией журнала «Сельская новь» и его приложения «Приусадебное хозяйство».

Рассмотрев предложения организационного комитета Всесоюзных смотров-конкурсов на лучшее приусадебное хозяйство, на лучшего садовода-любителя (огородника) в 1987 году, президиум ЦК профсоюза 26 мая 1988 года постановил:

1. Признать победителями и наградить грамотами ЦК профсоюза с денежной премией в размере 50 рублей каждого.

За лучшее приусадебное хозяйство:

Сосрадилову В. П. (Вологодская обл.)
Мирозову В. П. (Калужская обл.)
Накипина В. З. (Днепропетровская обл.)
Леоке Н. А. (Латвийская ССР)
Возгеле Я. (Литовская ССР)

На лучшего садовода-любителя (огородника):

Маркова П. М. (Вологодская обл.)

Жмудякова П. М. (Архангельская обл.)

Рыкова Г. Т. (Иркутская обл.)
Шарова Р. Ф. (Алтайский край)
Цыганкову В. Н. (Калужская обл.)
Тимченко Г. А. (Сумская обл.)
Суляк Н. М. (Целиноградская обл.)
Лукашевича Л. Н. (Врестская обл.)
Паулаускаене И. (Литовская ССР)

2. Присудить поощрительную премию — бесплатную подписку на журнал «Сельская новь» и его приложение «Приусадебное хозяйство» активным участникам смотра за лучшее приусадебное хозяйство:

Сазарову Н. П. (Вологодская обл.)
Гарегина В. А. (Вологодская обл.)

Лицусу Я. А. (Латвийская ССР)
Шимукаускаене Б. С. (Литовская ССР)

ЩЕДРОСТЬ СИБИРСКОГО САДА

«ПХ» продолжает публикацию материалов, рассказывающих об опыте победителей Всесоюзного смотра-конкурса на лучшее приусадебное хозяйство и лучшего садовода-любителя. Победителем конкурса в Иркутской области стал Г. Т. Рыков, инженер-инструктор из Иркутска, член садоводческого товарищества «Восход». Он делится с читателями журнала своим опытом освоения садового участка в условиях Восточной Сибири.

Садоводством я начал заниматься с осени 1966 года на участке в 4,5 сотки. Осваивать участок начинали стихийно: посадили картофель, смородину, малину сортов Вислуха и Усанка. Через три-четыре года стали получать вроде бы неплохие урожаи смородины и малины. Однако полной удовлетворенности результатами своего труда не было: смородина давала кислую ягоду, а малину приходилось собирать в несколько приемов, да и ягода была мелкой.

Окультуривание почвы, как теперь понимаю, вели односторонне: завозили навоз, который использовали для закладки в парники, а затем перепревший высыпали под кусты смородины и малины. При посеве овощных культур (моркови, свеклы, редиса) перегноем мульчировали гряды. Вообще приемы возделывания овощных культур применял по принципу: «все так делают». Появление массовых вредителей — почкового клеща смородины, паутинного клеща, крыжовниковой огневки, гибель

высаженных плодоносящих полукультурок, отсутствие плодоношения сливы — все это привело к выводу, что без изучения основ садоводства дело дальше не пойдет. Запасаясь необходимыми книгами, пособиями, рабочими таблицами, стал посещать садоводческие курсы, которые организовало Общество охраны природы, и занятия секции садоводов-опытников.

С тех пор стал вести окультуривание садового участка более целенаправленно: узнал свойства почв, органических и минеральных удобрений, из рассказов садоводов-опытников подчерпнул необходимые сведения о новых перспективных сортах ягодных и плодовых культур, пригодных для нашей зоны, а при посещении лучших садовых участков убедился, что и наша суровая природа бывает щедрой, если к ней приложить руки. Постепенно освоил элементарные приемы размножения ягодных культур и начал делать несложные прививки плодовых деревьев. Появилась уверенность в своих силах, возможность обеспечить себя любым сортом, растущим в Иркутской области.

Одновременно с накоплением теоретического багажа стал переоснащать участок. Освободился от старых сортов смородины, заменив их новыми. Всего на участке было опробовано 25 сортов смородины, в конце концов остановился на следующих: Ленинградский великан, Память Жучкову, Минай Шмырев, Аргут, Смуглянка, Бурая Фаворской, Чудесница, Оджебин. Память Жучкову очень урожайный сорт (собираю 6—8 кг с куста), слабо поражается почковым клещом, цветет несколько позже районированных сортов и, как правило, не попадает под влияние ранневесенних заморозков, засухоустойчив, ягода довольно мелкая, но созревает одновременно и держится на кустах прочно, поэтому ограничиваемся одним сбором. Нравится Ленинградский великан — он рано вступает в пору плодоношения, плоды крупные, созревание дружное, урожай приличный — до 6 кг с куста. По вкусу и аромату ягод все в нашей семье отдают ему предпочтение, но у него есть и недостаток — поражается серой гнилью, однако если вовремя обработать кусты питьевой содой (100 г на 10 л воды), у кого есть излишки молока, то им (1 л на 10 л воды), потери от этой болезни будут незначительны. Минай Шмырев дает вкусные ягоды, но созревание плодов затянато. У сорта Аргут ягода кислая и грубоватая, используем ее только на варенья в смеси с другими плодами, но сорт урожайный, неприхотливый, слабо поражаемый почковым кле-

щом. Остальные сорта еще не вступили в пору плодоношения и оставлены для сортоиспытания. Все сорта ленинградской, белорусской, дальневосточной и алтайской селекции отличаются крупноплодностью, хорошим десертным вкусом, но в суровых условиях наших зим кусты подмерзают, поэтому смородину на зиму пригибаю с помощью обзоленных досок, освобождая от пригибания 10—15 апреля, в остальном придерживаюсь обычной агротехники.

Выращиваю старинную русскую культуру — крыжовник. У нас в саду три сорта — Муромец, Северянин, Сеянец Лефора, все требуют зимнего укрытия.

Довольно много на участке малины — 25 погонных метров. Культивирую три сорта: Новость Кузьмина, Барнаудльская, Обильная, собираю до 40 кг ягоды. Малину на зиму укрываем брезентовым полотном, освобождаем от укрытия после 10 мая.

Землянику выращиваю на одном месте не более 3 лет, затем чередую ее посадки с овощами. Опробовал уже 15 сортов земляники. Очень нравятся Машенька, Фестивальная: урожайны, ягоды крупные, красивые. При посадке вносим удобрения в траншеи на глубину одного штыка лопаты — закладываем компост или перегной, суперфосфат и вместо калийных удобрений золу. Подкармливать начинаем после второго года плодоношения коровяком (1:10) с добавлением на каждое ведро раствора 60 г суперфосфата и 2 стаканов золы. Раствор выливаем на 4 погонных метра в бороздки, сделанные на расстоянии 10—12 см от растения, затем бороздки засыпаем сухой землей. На зиму закрываем землянику пленкой в конце сентября — начале октября. Весной посадки очищаем, обеззараживаем 3-процентной бордоской жидкостью, после рыхления почву припудриваем золой. Выращиваем и ремонтантную землянику сорта Сахалинская.

Вкусные и полезные плоды дает жимолость сладкоплодная, она неприхотлива, не требует особого ухода. Ягоды созревают раньше земляники к 20—25 июля. В нашем саду жимолость растет на хорошо освещенном месте, посеяна семенами от сладкоплодных форм. Землю под кустами рыхлю, пропалываю, поливаю.

Есть на участке черноплодная рябина, которую тоже приходится пригибать на зиму, и рябина Невежинская. Каждый год красиво цветет и плодоносит, несмотря на непогоду, ирга. Она неприхотлива, быстро вступает в пору плодоношения, морозоустойчи-

ва. Ирга хорошо размножается посевом семян, корневыми отпрысками, делением куста и прививкой на боярышник.

Плодоносит у нас и облепиха. Вначале посадил сорт Новость Алтая, он отличается хорошим урожаем, но плоды дает мелкие с тонкой кожицей, поэтому собирать ягоды трудно — они сильно давятся. Недавно высадил облепиху сорта Чуйская, которая начинает рано плодоносить, дает крупные ягоды, очень урожайна и, к счастью, не околочена, поэтому плоды легко обрывать.

Начинающие садоводы всегда хотят посадить на участке как можно больше плодовых деревьев различных сортов, забывая при этом, что каждая культура должна иметь свою площадь питания, а загущенные посадки снижают количество и качество плодов. Разнообразить ассортимент помогают прививки. У нас в саду растут четыре дерева уссурийской сливы с прививками на первом дереве следующих сортов: Амурская ранняя, Хабаровская ранняя, Пониклая. На втором: Енисей, Чулым, Любительская, Подарок Чемала, Хабаровская ранняя. На третьем: Пирамидальная, Пониклая, Бордовая, Катунская. На четвертом дереве: Юбилейная, номерная 4—8, Чемальская. По моим наблюдениям, в наших садах наиболее устойчивы сорта Пирамидальная, Бордовая, Пониклая. Амурская ранняя, Хабаровская ранняя, Подарок Чемала менее морозостойчивы, часто вымерзают. Енисей и Чулым — сливо-вишневые гибриды, они дают очень вкусные плоды, но, к сожалению, плохо переносят сибирские морозы.

Есть в нашем саду вишня Владимирская — лучшая по вкусовым качествам из европейских сортов, произрастающих в Сибири. Дает урожай 2—3 кг с куста при тщательном укрытии на зиму. Мы пригибаем ее в первой половине сентября, окончательно в октябре, а после подмерзания почвы укрываем щитами от тарных ящиков, весной защищаем от северо-западных ветров двухметровыми экранами из полиэтиленовой пленки. Сорта алтайской селекции — Метелица, Новоалтайская — даже при тщательном укрытии на моем участке урожая не дают. Есть в саду три куста войлочной вишни (средняя урожайность с куста до 5 кг), которую тоже пригибаем на зиму. Во время цветения сливу и вишню опрыскиваем раствором борной кислоты (1 ст. ложка на 10 л воды), для улучшения опыления пчелами опрыскиваем деревья медом (2 ст. ложки на ведро воды).

Из семечковых культур отдаю предпочте-

ние грушам. Начал с того, что посадил сорт Тема — выросло высокое дерево, но в одну из суровых зим замерзло, пришлось его спилить, от нижней части стебля пошли ветви, в которые я привил груши сортов Внучка, Поля, Золушка, Новинка, Первая ласточка. Сорта Тема и Поля дают крупные сочные плоды, пригодные для переработки. Сорта Новинка и Золушка сильно подмерзают. У сорта Внучка плоды вкусные, но в них много каменистых образований. Первая ласточка дает невкусные мелкие плоды, я буду ее удалять. С каждого комбинированного грушевого дерева снимаю ежегодно около двух ведер плодов.

Плодоносит на участке яблоня-полукультурка Аленушка — молодое дерево дало уже третий урожай (5 кг). Вкусные яблоки дети съедают в свежем виде, хотя они и в переработке хороши. Семечковые культуры сажаю на холмик, в засушливое лето регулярно поливаю.

В саду много работы круглый год. Осенью перекапываю весь участок, исключая приствольные круги, под перекопку вношу минеральные удобрения (20—30 г хлористого калия, 40—50 г суперфосфата). Раз в три года, в апреле, по спящим почкам провожу обработку нитрафеном. В середине мая поливаю косточковые культуры, летом пропалываю приствольные круги с обязательным рыхлением граблями или вилами, осенью под заморозки, примерно 10—20 октября, поливаю деревья, кустарники и землянику (примерно 2 ведра на 1 м²).

Есть у нас и огород, хоть и небольшой, но работы в нем хватает. Даже в самые неурожайные годы всю зиму по май семья обеспечена витаминными продуктами. Мы всей семьей считаем, что участок предназначен не только для того, чтобы давать продукцию, он должен отвечать эстетическим требованиям, служить местом отдыха. С весны до осени у нас цветут тюльпаны, ландыши, ирисы, лилии, пионы, флоксы, гладиолусы, ломоносы, рудбекия, георгины, декоративные кустарники.

За двадцать с лишним лет работы поневоле накопился опыт, которым по мере сил и возможностей делюсь как со своими коллегами по садоводческому товариществу, где отвечаю за работу агрономической комиссии, так и в секции садоводов-опытников Иркутского клуба садоводов.

Г. Рыков

КАК РАСШЕВЕЛИТЬ ГЛУБИНКУ

После того как прочитали о скудеющих вологодских деревнях («Вдоль Сухоны» в № 2 за этот год), захотелось поделиться опытом своего «жития».

Мы с мужем закончили музыкальное училище при Московской консерватории. Три десятилетия я работала на попроще хорового искусства, а муж четверть века был солистом Челябинской оперы и филармонии. У нас двое уже взрослых детей.

По выходе на пенсию я и муж решили прожить еще одну жизнь, непохожую на ту, которой жили. Мы поселились в деревне под Челябинском, и все в ней стало для нас новое: и деревенский образ жизни, и крестьянский труд, Мотивы переезда? Пожалуй, активная жизненная позиция.

Есть нытики и критиканы, которые много болтают и пользуются только тем, что лежит на прилавках магазинов и базаров, и есть люди, которые создают блага своими руками, не смотря ни на какие препоны, — мы из таких. Многие мои друзья, которых знаю много лет, утверждают, что я зря посвятила себя музыке, а не кулинарии. Наверное, это обстоятельство тоже сыграло свою роль в пользу деревни — мы питаемся продуктами только своего приготовления и любим вкусную еду.

Несколько лет назад у нас в Челябинске ввели талоны на масло и колбасные изделия. И это тоже сыграло свою роль в решении переехать в деревню. Поселились мы в той, которую в свое время зачислили в неперспективную. В этой деревне осталось 8 семей пенсионеров — местных жителей, 6 семей еще работают — это тоже старшее поколение, а дети и внуки их разъехались. Родители купили им кооперативные квартиры и дома в городе. А в деревне приобрели дома горожане, но из них живут здесь круглый год, ведут хозяйство и держат скот только 6 семей (из них 3 семьи в прошлом — тоже сельские жители); 37 дворов дачников. Такова статистика нашей «неперспективной» деревни. Бывшие горожане ремонтируют дома, ухаживают за землей, сажают, сеют, убирают урожай, ходят за скотиной.

Нам лично очень интересно держать животных. Читаем много литературы. Правда, с кормами сложно. Покос нам не выделяют. Местные жители уступают часть своего покоса — на болоте, в неудобье. Зерно покупаем тоже с рук, у рабочих совхоза, которым выписывают его за их труд.

Совхозную кормовую свеклу мы положили всей деревней, осенью попросили выписать, а нам отказали, в октябре же эту свеклу завалил снег прямо на полях, и она пропала. Каково? Убеждена, что многие экономические беды страны идут от равнодушных руководителей.

Но вернемся к нашей семье. Итак, семь лет назад мы ничего не смыслили в деревенской жизни. Однако она заставила познать себя. Первую зиму держали пятак кур и петуха. Весной муж построил стайку, и осенью

в ней поселили овечку с ягненок и 2 поросенка. Следующим летом уже две свиноматки принесли нам 17 поросят. Всех выкормили и продали. Деньги от реализации поросят потратили на поездку в Москву.

В следующем году на заброшенных покосах насобирали с мужем сена и купили первотелку. Вместе учились доить, принимать потомство, забивать скот, разделывать туши и заготавливать мясо впрок. Прежняя хозяйка коровы не знала точного срока следующего отела, и мы две недели караулили свою Марту. 15 февраля было мое дежурство. Не сплю. Слышу в час ночи собака залаяла во дворе. Видно, услышала мычание Марты. Я заглянула в пригон и обомлела: навстречу мне шел теленок.

И свиноматок перед опоросом караулили, специальные книжки по ходу дела листали — искали нужные рекомендации.

У нас много друзей, родных, и мы с радостью дарим им плоды своего труда. Гости часты в нашем доме. Есть чем угостить, все свое: молоко, сливки, масло, творог, сыр, все овощи — свежие и консервированные, грибы. Из мяса мы делаем разные консервы, сырокопченые мясо и колбасу. В этом году коптили цыплят-бройлеров — очень вкусно, а из косточек получается прекрасный гороховый суп.

Сырокопченая твердая колбаса по вкусовым качествам превосходит ту, которую продают в столице. Дегустатором моих сырокопченых продуктов был сам директор нашего мясокомбината и дал высшую оценку. В этом году взялись за выделку кроличьих шкур. Получилось с третьего раза.

За семь лет мы ни разу не пожалели, что связали себя с деревней и хозяйством, хотя иногда бывает очень трудно физически, да и морально — все достается с болью. Как-то так получается, что все деньги у нас идут на самое необходимое, на нужды хозяйства, даже пенсия. Дрова, уголь, сено, солома, комбикорм, ремонт машины. Муж за это время построил на нашем подворье 9 объектов: гараж с сеновалом, стайку, сарай, летнюю кухню, веранду, баню, мастерскую, парники, пригоны для молодняка, клетки для кроликов, дровяник и много еще всякой мелочи. Все это требует не только огромного труда, но и денежных затрат. С другой стороны, подумай: зачем нам деньги-то? Лишь бы здоровье было. Волець некогда, и это, наверное, хорошо. В город ездить не хочется. Да и зачем? Здесь все есть: телевизор, радио, газеты, журналы, книги. Мы в курсе всех событий жизни страны.

Немного о саде-огороде. К сожалению, плодовые деревья у нас, в пойме р. Миасс, кое-как растут, но не плодоносят (9 яблочек выросло). Вишня тоже гибнет. Но есть смородина, малина, крыжовник. Море цветов.

Каково же мое резюме? «Неперспективную» деревню вернуть к жизни можно, ну, хотя бы таким образом, как наши Костыли, только пусть бы немножко помогли.

А. Апакович

Космонавт строит дом
на земле



«*И снится нам Не рокот Космодрома*»



На борту орбитальной
станции. И тоже сад...

В лесу не говорят о лесе, в деревне не принято хвалить деревенский обиход, а вот когда ты в своих четырех стенах в столичной квартире... Вроде все у тебя есть, что человеку надо, — телевизор, чай «индийский», а нет-нет, да и придет на ум: эх, сейчас бы в деревеньку деревянную или, на худой конец, на дачу. Поставить бы самовар на угольках, заварить бы чаю со зверобоем или смородиновым листиком, да добавить еще к столу грибков, парного молочка...

Сидели мы однажды с космонавтом Виктором Савиных, трижды побывавшим за пределами земного притяжения, моим земляком-вятничем, предвесенним вечером, вспоминали и мечтали. «Как же славно было бы, если бы сейчас уже объявилась весна, — сказал он. — Взяли бы мы лопаты, посадили бы малину, а рядышком куст калины, а потом раскочегарили на поляне самовар... А то махнули бы в деревню мою Березовичи или в твою Скобелкины»...

— Витя, — спрашиваю я «на засыпку», — а смог бы ты прокормить сам себя без своего дела, скажем на даче или в деревне?

— А почему нет? Жизнь меня всему научила. Дерево посажу по всем правилам, клуб-

нику могу, огурцы, помидоры. Косить траву? Пожалуйста — горбушей, литовкой, на конных граблях, на тракторе. Дрова пилить, колоть — не проблема, воды натаскать и полить огород — с удовольствием. Плотничать смогу, топор из рук пока не выпадает. И в земле копаться, вилы, лопату подержать.

Тяга к земле, к траве у дома, к незатейливому труду на огороде вообще у всех космонавтов, по моим наблюдениям, просто трепетна. Подумайте сами — оторвался человек от Земли на десятки суток, на месяцы, видит ее только в иллюминаторе, какую-то глобусную, когда не только родную Виктора Савиных Кировскую область едва поймаешь взглядом, — Европа, Азия, Африка проплывают мимо, даже не прошуршав...

Мой собеседник в этот вечер охотно вспоминал деревенское детство — оттуда у него неистребима тяга к земле.

— Может, я и не прав, но считаю себя счастливым человеком, хотя бы потому, что родился в деревне. Пусть городские не будут в обиде. Деревня с малых лет приучает человека к труду. Не знаю, откуда пошло это, но мне иногда кажется, что только от

одного упоминания слова «труд» иных сердобольных мамаш в дрожь бросает. Да бог с нами, как говорится. Вспоминаю, как мама будила в пять утра — надо корову гнать на выгон. Как не хотелось вставать. А все равно берешь вицу и идешь. Над вырубкой жаворонки заливаются. Присядешь на пенек и сморит сон. Проснешься, а коровы нет. И гоняешь потом по березняку, ищешь ее.

Но лучшее время — сенокос. Ждешь как праздника. Чуть свет отец запрягает лошадку, грузим все пожитки, харчи и на луга, на ту сторону Вятки. Отец с матерью косят, а мы прутья для шалаша рубим. Первые два-три дня работы для нас нет, ловим по озерцам щушат, собираем грибы да ягоды. А тут подоспело грести сено, копнить, стоговать. Запало это в память на всю жизнь. Да и сейчас, если совпадает приезд в деревню с сенокосом, не могу удержаться — иду косить вместе со всеми.

Слушаю его и думаю: совсем неслучайна такая деталь в биографии будущего космонавта — ему довелось поработать на комбайне в уборочную страду на целине. Поэтому, когда Виктор Петрович заявил: «получил садовый участок и хочу построить дом», ни для кого это неожиданностью не было.

Дом строили под Ивантеевкой все лето. Были там и мастеровые, наши вятские, и добровольцы вроде меня. Как говорят на Вятке: «семейно было». Чем-то напоминало это «помочь», или, как ее называют в иных местах, — «толоку». Всем нашлось дело по силе и по настроению. Казалось бы, Виктору надо руководить, командовать, а он выбрал для себя самую «грязную» работу. Ставлю это слово в кавычки, поскольку знаю наперед — грязной работы, когда дом строишь, не бывает. Но тут такой уж случай — стекловату на потолок подавать. Кто имел с ней дело, знает — никакие перчатки или накидки не спасут, стеклянная пыль проникнет куда угодно.

Но дом без огорода, известно, еще не дом и уж вовсе не дача. И как только выпал свободный час-другой, он уже ехал ковырять землю — то малину сажал, то крыжовник, смородину, усы у клубники расправлял, поливал цветы. Казалось бы, зачем все это и без того занятому человеку? Кстати, в то время Виктор Петрович готовился к своему второму полету и одновременно к за-

щите кандидатской диссертации. Спрашиваю: «А огород не отвлекает?»

— Работа на садовом участке лучший громоотвод всякой усталости, своеобразный аккумулятор сил.

— Но когда же, — удивляюсь откровенно, — успеваешь все это?.. Может, секрет какой, наговор знаешь?

А он с лукавой улыбкой вразумляет: — Спать надо меньше.

Думаю, не было случайностью и то, что на орбитальной станции именно он был «главным огородником».

Однако сам он убежден — «мы все огородники» и поясняет:

— Рано или поздно, а точнее, где-то в первом десятилетии будущего века полетим-таки к Марсу. Кстати, я уже записался в этот полет, мне тогда всего каких-нибудь шестьдесят пять — семьдесят стукнет. На два года продуктов нехватишь, вот тут без огорода и никак не обойтись. А лук у нас уже растет в космосе, пробовали. И что удивительно, да и непонятно в то же время: вот он рядом космический лучок зеленеет тоненькими стрелками, а попробовать вдруг захотелось земного, со своей грядки... Сею также горох, пшеницу, хлопок. С Володей Джанибековым мы вырастили даже орхидею. Большие надежды на арабидонис, самое неприхотливое растение. Вырос он у нас на земле, а там дал плоды с совершенно новыми свойствами.

Тут даже дело не в том, что «космический огород» даст подспорье столу космонавтов. Самое присутствие в космосе живых растений совершенно меняет атмосферу на корабле. Помогает одолевать ностальгию. А она все-таки появляется где-то на грани 90 суток полета. И вот тогда навещают тебя во снах белая березка у баньки и твой сад-огород.

Виктор Петрович, будто спохватившись, улыбается и спрашивает:

— Меня еще не отчислили из редакционного совета «ПХ»? Правда, даже если это случится, я, как рядовой читатель, хочу посоветовать: На земле надо стоять обеими ногами и дело рукам непременно дать. Помнишь, у Окуджавы, пусть и не совсем по этому поводу: «А иначе зачем на земле этой вечной живу?»

Петр Скобелкин

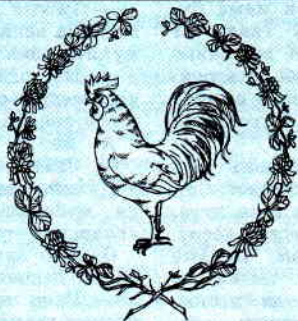

Дела сезонные

ЕСТЬ ЛИ ПРИБЫТОК?

Вот и подошли домашние фермы к финишу текущего хозяйственного года. В конце осени подводят итог: принесло ли прибыль нынче животноводство на подворье или, наоборот, обошлось в копеечку? Нет-нет да и приходится читать в письмах: «Никакого дохода от животноводства, одни хлопоты». Потому и заостряем внимание на этом.

Разложим свои тетради с записями доходов-расходов. У тех читателей, которые последовали нашему совету вести такие записи, наверняка все точно отражено и выводы окажутся красноречивыми: где упустили, в каком случае поступили правильно, в чем была проблема, не зависящая от вас? Для настоящего хозяина домашней фермы это ценные сведения, они пригодятся ему и в следующем хозяйственном году. Он начнется с ноября. С этого месяца и ведите новые записи.

Реализовали, продали... Все ли здесь зависит от животновода? Что пишут об этом читатели в редакцию? По-прежнему довольно часто с животноводами-любителями поступают недобросовестно. Так, по словам читателей, приемщики молока обманывают сдатчиков с процентом молочного жира. Занижают его будто бы капитально, например на единицу и более. А учесть им обманщиков довольно сложно. На общественных фермах, в лабораториях молоко- и маслозаводов процент жира в молоке определяют трудоемким способом, которым пользовались еще в 20-х годах, а может, и того ранее. У себя в хозяй-

стве этот способ не освоить — нужны громоздкая центрифуга, серная кислота и другие принадлежности, простому смертному недоступные.

Вот и просят редакцию животноводы, и не только они, но и некоторые сборщики молока, желающие работать честно, помочь наладить производство приборов для экспресс-метода по определению жирности молока.

Как нам сообщили в Госагропроме СССР, такой прибор выпускается, но стоит дорого — для личных хозяйств недоступен. В Госагропроме отрицают возможность обмана сдатчиков молока, поскольку, дескать, проверка его жирности происходит в присутствии представителей местных организаций. Хотелось бы знать, так ли это на самом деле? Кроме того, нас заверили, что в спорных случаях у животновода всегда есть возможность обратиться в организацию, которая могла бы быть арбитром, например на санэпидстанцию (она есть в каждом районе), на ветеринарную станцию или в Госторгинспекцию для установления истины.

А легко ли вообще сбыть излишки того же молока? Оказывается, не всегда и не везде. Приведем в пример такие строки из письма Ф. Анисимовой: «В нашей местности (живем на территории каменного карьера) некуда сдавать молоко за комбикорм, как это делается в некоторых других местностях Ярославской области. В нашем поселке Горном Ростовского района всего две коровы,



и что же — тащить молоко до приемщиков за 4 км ради комбикорма? А хотелось бы иметь комбикорм не только для коровы. Мы откармливаем бычка, но из-за того, что нет зернового корма, приходится больше уповать на кухонные отходы, но ведь и их бывает не так уж много».

Лишнее молоко, должно быть, не пропадает у владельцев коров этого поселка — скорее всего, раскупают на месте. Но сколько таких «одиночек» находится по району? А по области? Если бы и их сумели охватить заготовительные организации, думается, приличное количество фляг с молоком поступило бы в госзакупки. Именно так и делается в Прибалтике — «охватывают». «Одиночек» не минуют приемщики. В обговоренном месте их ждут наполненные бидоны. Все можно, если не относиться к заготовке продуктов равнодушно.

Пишут, что заготовители отказываются принимать козье молоко. А ведь и козоводам хочется заполучить комбикорм в порядке встречной продажи. Как бы ни были хороши удои у иных животных, а с комбикормом они были бы гораздо выше, да и поросенку бы перепало. Козье же молоко при закупках не обязательно сливать в общий котел с коровьим. Его сами козоводы по договору отдельно могли бы поставлять в детские сады, ясли, санатории. Ребятишкам и лечащимся людям оно было бы более полезно, чем коровье. Однако не берут. Когда П. П. Собенников из подмосковного Болшева предложил соседнему детскому саду излишки козьего молока со своей фермы, ему отказали. Испугались именно того, что молоко козье. Страх от незнания. А ведь нужно только подтверждение ветеринарного врача, что козы здоровы.

Что скрывать: порой из-за трудностей с реализацией продукция домашних ферм вполне

может оказаться невыгодной хозяину, поскольку остается непроданной.

Или еще. Принимают на мясо бычков, свиней, кроликов. Хорошо. Ну а если человек откармливает сотню цыплят, уток, гусей и хотел бы зарабатывать на этом? Скажете — пожалуйста, берут? Может быть, в ваших местах заготовительные организации и дозрели до этого. Но вот, например, Г. М. Магомедов из с. Кокрек Дагестанской АССР сообщает нам, что продал бы гусей оптом, да у них такое дело не принято. Гусятину не принимают ни столовые, ни рестораны. Представьте себе, что на прилавках местных магазинов появилась гусятина по кооперативным ценам. Может быть, другой рекламы и не потребовалось бы ни для животноводов, ни для заготовителей, ни для продавцов.

Нет порядка и в реализации кроличьих и нутриевых шкурок. Тут нечестным заготовителям раздолье, обманывают направо. Такие сигналы в редакции есть. Правда, после того, как в «ПХ» была напечатана обстоятельная статья «Какая шкурка лучше» (№ 5, 1987 год), нам писали, что эта публикация дала в руки кролиководов «оружие». По крайней мере, они аргументированно могут отстаивать качество своего товара перед приемщиками. Но все это полумеры. В системе приемки шкурок имеются лазейки для сбивания истинной цены на них. А надо разработать такую систему оплаты труда приемщиков, при которой им было бы выгоднее давать подлинную оценку шкурки. (О том, как правильно оценивать шкурки нутрий, редакция предполагает напечатать в очередном номере журнала.)

Итак, от того, как удалось продать молоко, мясо, молодняк, то есть с большой тратой времени и нервов или вообще без всяких таких трат, по хорошим ценам или, считай, за-

даром, зависит интерес к животноводству, его прибыльность, развитие — укрепление, улучшение.

...Мы начали разговор с того, что настала пора выяснить успехи хозяйственного года на домашней ферме. Подчеркнем, ваши успехи зависят от введения даже самого элементарного учета в собственном хозяйстве. Кто-то, прочитав эти слова, наверное, скажет: не хватало еще в своем доме бухгалтерию развести! Но тот, кто ведет записи, учитывает хотя бы главные расходы и прибыли, конечно, понял целесообразность этого занятия. Так что разложите сейчас все по полочкам согласно записям, оцените итог и работайте в следующем хозяйственном году на домашней ферме не вслепую, а с точным знанием того, что стоит затевать, а чего следует избегать. Тем и обеспечите самофинансирование фермы.

Не обязательно каждый день что-то высчитывать. Нетрудно, допустим, все удои от коровы, коз уточнить, выливая молоко в вымерянную посуду. Останется только записать в тетрадь результат. В конце месяца удои за каждый день суммируйте, а в конце года определите надой за лактацию. Можно и не замерять удои каждодневно, а лишь 3 раза в месяц, но тогда сумма суточных удоев окажется приблизительной. Сведения об удоях пригодятся и в случае продажи дойного животного.

Подсчитывая прибыль от своей фермы, примите во внимание и полученный для удобрения огорода навоз. В помощь домашним «бухгалтерам» приводим таблицу примерного выхода его в год от одного животного (т):

Стойловый период (дни)	Крупный рог. скот	Свинья	Овца, коза
220—240	10—12	2,25	1,0
200—220	9	1,75	0,9
180—200	6—8	1,5	0,6—0,8
Менее 180	4—5	1,0	0,4—0,5

Уважаемые животноводы, сообщите в редакции о ваших проблемах со сбытом продуктов с подворья, что, по вашему мнению, в организации этого дела надо улучшить, как добиться большей заинтересованности в домашнем животноводстве. Напишите нам также, какую «бухгалтерию» вы ведете на своей ферме, что именно записываете, помогает ли вам разбор этих записей в оценке вашей деятельности на ферме, стараетесь ли как-то повлиять на улучшение дел в дальнейшем, какими мерами?

Знать и уметь

Неугомонные из «Архитектора»

Никогда бы не поверила, что в трескучий мороз на заснеженной подмосковной станции в холодный павильончик выставки «Садоводы и кооператоры. Спрос-предложения» забредет хоть один посетитель. А увидела там трех животноводов из садоводческого товарищества «Архитектор» и двух из «Лотоса». Всем пятерым было не до меня. Одна из гостей — «начинающая» пенсионерка Нина Дмитриевна Бережная интересовалась, где, когда и какой породы лучше купить цыплят. Хозяева павильона из «Архитектора» наперебой давали советы. Впоследствии выяснилось, что Бережная только в этом деле новичок, а вообще же в птицеводстве разбирается, поскольку вторую зиму держит мускусных уток. Прошлой зимой выдержали без ущерба 40-градусный мороз и даже норовили сидеть не в утепленной будке, а на ее крыше. Яйца утки несут крупные по штуку за сезон, вкрутую сваренные, они особо душистые. Мясо мускусной утки чуть темноватое, зато с приятным запахом и, главное дело, нежирное.

Попутно, не уступая в наблюдательности натуралистам Лоренцу и Гржимеку, живописала Нина Дмитриевна все обычаи этой не слишком распространенной у нас, но такой замечательной домашней птицы. Спыхватившись — пора уже и домой в Москву, — попрощалась и, груженная сумками, зашагала по снежной, залитой солнцем дороге?

Ну а мы с животноводами из «Архитектора» пошли смотреть их мини-фермы. Несколько лет назад я уже была здесь и обо всем интересном постаралась рассказать читателям «Приусадебного хозяйства» (№ 6, 1984). Что за это время появилось новенького?

Хватило ли у энтузиастов пороку продолжить начатое?

Сергей Иванович Силаков, председатель правления «Архитектора», прислонив к стенке палку, верную опору при ходьбе, открывает дверцу теплички, а там клетка с кроликами. Их зимняя квартира. Летом клетки переключиваются под легкий навес. Животных немного, зато какие! Племенные — калифорнийский, шиншилла. На каждой клетке табличка: день покрытия, день окрола... Ни один зоотехник не придерется.

У обитателей крошечного курятника (в зимних одежках вдоль прохода едва протиснешься) наше появление вызывает переполох. Не каждый день сюда заглядывает корреспондент многотиражного журнала. Видимо, произвожу впечатление. С интересом разглядываю драгоценное стадо юрловских, кучинских юбилейных, бентамок, голландских белохохлых. За спиной, явно ревнуя к успеху коллекции Силакова, гудит Анатолий Евгеньевич Роговский:

— Если уж смотреть, то действительно образцовое хозяйство.

Приглашает, значит, к себе. У Роговского много занятий. Комбинируя модели зарубежных фирм, самодельки отечественных умельцев (о чем узнает из целого вестера журналов) и приложив собственную буйную фантазию, что-то мастерит, налаживает, изобретает. В прошлый мой приезд, помнится, было у него изысканное коллекционное стадо кур, и строил он для них какой-то необыкновенный многоярусный курятник. Тот курятник стоит, а тех кур и в помине нет.

— Надоели. Изучил я их вдоль и поперек. Сколько можно — оправдывается Анатолий Евгеньевич.

Фантазер, не остановишь. Теперь увлечен перепелками.

Под характерный, как приглушенный милицейский свисток, крик перепелов хозяин пересчитывает, в перепелиных яйцах отсутствует холестерин, и диатеза они не вызывают — ешь сколько хочешь, хранятся, не портясь, пока не высохнут. Каждая перепелка несет их по 300 штук в год, некоторые даже по два яйца в день.

Рассматриваю клетки с миниатюрными серовато-коричневыми обитателями, в каждой две перепелки и перепел. Хозяин с удовольствием открывает дверцы небольших металлических ящичков, прикрепленных к стене. Автоматика. В одном ящичке — реле температуры, в другом реле света, он зажигается с 17 до 24 ч, пока на улице темно.

— Так это же прорва электроэнергии идет! Сколько платите?

— На круг за год 50—60 рублей за всю усадьбу, — почти обижается Роговский. — Летом за дом, зимой за утепленный птичник.

В птичнике разгуливает петух, эффектный, с ярким приплюснутым, в сборочку, розовидным гребнем и кудрявыми пышными баками. Значит, кур, не всех перевел Роговский.

— Особый, карликовый, из ГДР, — поясняет Анатолий Евгеньевич.

Карлик-красавец перебрался поближе к насесту перепелиной семейки, вытянул шею, раскрыл клюв и отчаянно прокукарекал. Ему тотчас же надменно отозвался хозяин гарема. Снова пронзительное соло первого... Не старайся, брат, все равно не перепоешь!

— Уживутся ли вместе? — размышляет вслух Роговский. Расспрашиваю о деталях перепелиного хозяйства. Клетки Роговский сладил из стандартной оцинкованной сетки, по фасаду с ячейками 25×50 мм, на пол пустил помельче, 16×50.

Каждая клетка разгорожена стоящей поперек бункерной кормушкой для концентратов, в глубине ванночка с золой и песком, снаружи навешены съемная кормушка для зеленой массы и мешанки и съемная же поилочка. Все будто игрушечное. В поддоне опилки, ими же вместе с древесной стружкой устлан пол птичника. Чисто, запаха никакого. С перепелами Роговский участвовал в выставках, и с большим успехом.

Ну а как с кормами? Тут у хозяина оригинальный конвейер. Он начинается с кормов для кроликов. Для них Роговский покупает гранулированный комбикорм и просеивает его. Гранулы — кроликам, «просев» — перепелкам, по 20 г на голову в сутки, а что те разбросают в поддон — курам. Все сыты. Через день Роговский после работы приезжает из Москвы с литровым бидончиком мешанки. Ее приготовляет дома жена из всего, что иные сбрасывают в мусоропровод: очистки от яблок, кусочки моркови, корки хлеба. Все это — через мясорубку, потом туда же немного молока, бульона. Хватает и перепелкам, и курам.

Витаминов птице, считает хозяин, достаточно, однако ультрафиолетовых лучей перепелкам все же маловато, и они стали хуже нестись, иногда льют яйца без скорлупы. Купил хозяин кварцевую лампу в комиссионке, а она через день отказала. «Достать» что-либо подобное в сельпо или государственном магазине — несбыточная мечта. Может быть, что-то сам придумает.

Зато с колесной техникой полный порядок, можно сказать, роскошь. Под навесом стоит, укрытый брезентом, грузовой мотороллер «Муравей-2». Его передал в пользование местным животноводам Москов-

ский областной совет общества «Роскроликозверовод». За лето «Муравей», груженный травой, пробежал почти 700 км («На бензин сбрасываемся», — уточняет Роговский).

Тут же его личный мотоблок МБ-1 с самодельной телегой (покупная обойдется в 300 руб.). На самоделке и в кузове мотороллера за лето животноводы «Архитектора» перевезли 46 т скошенной ими травы.



Активисты «Архитектора»

Козовод М. В. Вышкварцева



Может, затмило у Роговского хобби все остальное? Бывает же, осечется в жизни на чем-то человек и ищет в саду-огороде забвение. Как бы не так. Работу свою он очень любит. По-прежнему механик по холодильным установкам в «Советцентре», ремонтирует сложную технику, включая японскую, американскую. Слесарные навыки дополнил на участке столярными. Сейчас, например, ладит лобзик по образцу импортного, но тот ручной, а у него задуман механический настольный, чтобы делать деревянные резные карнизы для садового домика.

Вышли от Роговского и встретили Марию Васильевну Вышкварцеву из соседнего товари-

щества «Клен». У нее три козы. Пошли посмотреть. В крохотной кухоньке булькает в ведерке горячая вода. Перед доением нужно обмыть вымя у коз, посуду молочную опшпарить, дать попить теплого. В бидоне свежесвыдоенное белоснежное молоко. На вкус замечательное, вовсе без запаха, который иным чудится в молоке любой козы.

Мария Васильевна — не герой, а скорее мученик козоводства. Судите сами. Пенсионерка, живет в Москве и ездит за город доить свою Марточку, которая только что принесла козлят. Но мучение вовсе не в этом. Больше 10 лет приглядывается она к козам, то заведет, то бросит, а хорошую, высокоудойную купить так

и не удастся. Вот и с Марточкой: божился прежний хозяин, что дает она в день 5 л, взял 140 рублей, а удой оказался вдвое меньше. Оставлять на племя ее потомство не имеет смысла.

Напоследок идем к Владимиру Ивановичу Чететкину. Он тут главный закоперщик, стал даже почетным членом общества «Роскроликозверовод». По дороге нас перехватывает еще один животновод и просто тре-

бует, чтобы я восхитилась его петухом, равного которому нет во всей округе. Пришлось немного подождать, пока петух не был пойман и, зажатый под мышкой энтузиаста, сверкая цветастым рыже-лилово-зеленоватым оперением, не предстал перед моими глазами.

Питомцы Чететкина — пять кур и петух — внешне скромные: привычное белое оперение. Зато яйценоскость этих представительниц кросса «Беларусь-9» высокая: с июля, когда начали нестись, каждая почти безостановочно кладет яйца. В меню семьи Чететкиных разнообразные блюда из яиц, а идут в гости с непременно фирменным подарком — вкусным беже.

Бывает же такое!

ЦЫПЛЯТА В СНЕГУ

Ранним декабрьским утром С. П. Баран во дворе своего дома в пос. Новоселыце услышала цыплячий писк и голос наседки. Под навесом у птичника стоял ящик — гнездо для кур на летнее время. В ящике-то и вывела курица семь цыплят. Зарывшись в сено, она на морозе высиживала яйца. Не остановил ее даже снег, который надуло с одной стороны. Пришлось забрать неожиданный выводок в дом.

Д. Шеремета
Львовская область

СЕРДОВОЛЬНАЯ КОШКА

Однажды зимним утром пошел я кормить кроликов и увидел, что один из крольчат примерз лапкой к металлической поилке. Забрал его вместе с поилкой в дом и поместил в коробке около печи. Тут подошла кошка Ксюша, увидела малыша и забралась к нему в коробку. Не вылезала из нее, пока не отогрела крольчонка. Когда же его отнесли к крольчихе, кошка долго искала малыша и жалобно мяукала.

А однажды ранней весной инкубаторных цыплят некоторое время пришлось держать на кухне. Кошка всегда с интересом наблюдала за ними. Как-то забралась в коробку и с тех пор часто находилась с цыплятами. А они, видимо, принимали ее за мать, усаживались на нее, приваливались бочком.

В середине весны у Ксюши появились котята, а в это же время и под курицей-наседкой начали выводиться цыплята. Но сначала вышел из яйца один. И пока курица дожидалась остальных, воспитанием цыпленка занялась кошка. Он наравне с ее котатами зарывался в ее теплую шерстку.

Е. Мезенцев
Киргизская ССР,
с. Сокулук

Главный сюрприз животноводы «Архитектора» приберегли под занавес. Ходили мы по поселку, а я все прикидывала: какой-токой техникой расчищают здесь улицы? За оградой садоводческой территории в чистом поле Владимир Иванович торжествующе воскликнул:

— Едет, вон он, наш Орлик!

С шиком подкатали сани, за которыми скользил, «бразды пушистые взрываая», снегопах. Возле нас остановился, едва не задев, как вкопанный Орлик, гнедой конь с белой проточной по морде.

— Дрын по нем плачет, — испортил всю обедню возница, вылезая из саней. Это местный сторож Василий Платонович Баклашов. Теперь он еще и конюх-общественник. Обихаживает Орлика, купленного в складчину за тысячу рублей во семью садоводами для совместного пользования. Раскошелились они и на сани, и на телегу, еще одну собрали из «древолома». Осенью Орлик возит траву, зимой расчищает улицы. Конь на хозрасчете, сам зарабатывает себе на корм, поскольку за расчистку улиц делает свой взнос каждое из четырех соседних товариществ. Все бы хорошо, одна беда — строптив. То с места не стронешь, то понесет — не остано-вишь. Владимир Иванович Четкин, невзирая на такие капризы, поощряет коня сахаром, надеясь пробудить в нем совесть.

Так и живут эти неугомонные люди, делая на своих маленьких участочках большое государственное дело. Животноводческих хозяйств здесь 16, держат птицу, кроликов, коз. Построили своими руками павильон для постоянной выставки, скинулись на лошадь, соорудили сами утепленную конюшню. Вместе косят, вместе увязывают сено в тюки. А ведь

многие немолоды, далеко не багатырского здоровья. На подходе смена. Вон шестиклассница Аня Трофимова какой уж год берет «напрокат» кролика, выращивает, вокруг нее всегда ребятня.

Связались садоводы с райпотребсоюзом. Одинцовской заготконтрой, Голицынским сельпо, чтобы действовать по принципу «я — тебе, ты — мне». Райпотребсоюзу пойдут шкурки, мясо кроликов, товариществу — комбикорма с доставкой машинами «Роскролиководзверовода» к порогу. Заготконтре — излишки смородины, рябины, овощей, лечебные травы с приемкой на месте, сдатчикам — деньги. Голицынскому сельпо — по ценам договоренности салат, лук, редис, укроп, садоводам — бакалейные товары по заказам с реализацией на месте. Один-два раза в год ветеринарный врач с Кубинского пункта обследует мини-фермы, проводит вакцинацию. Дружат садоводы с молодым лесничим Александром Григорьевичем Шепелем. В Татарском лесничестве он отводит участки для покоса. Думаете, дружба только поэтому? Лесничество — как раз та фирма, которая вяжет веники, и садоводы часть работы берут на себя. Вот и зарабатываются покосы. Но главное — задумали вместе приучить всех, здесь живущих, к экологической культуре: незасоренному лесу, чистой воде, опрятной поляне. Намечают посылную, но боевую экологическую программу.

...Скромную выставку, открывшуюся в декабре, за первый же месяц посетило 68 любителей. В тонком блокноте карандашом записи-отзывы. Первая из них такая: «Спасибо. Очень хорошо, что есть люди, умеющие другим дарить радость».

Р. Каганова

ОКОРОК,
РУЛЕТ, КАРБОНАД
И ДРУГИЕ ВКУСНЫЕ
ВЕЩИ



КОПЧЕНОСТИ ДЛЯ СЕБЯ И НА РЫНОК

РАЗНОСОЛЫ РИЖСКОГО РЫНКА

В мясном павильоне Центрального колхозного рынка города Риги аромат стоит... слюнки текут. Мясные изделия на выбор: колбаса, карбонад, рулет, окорок, грудинка — и все это горячего и холодного копчения с тонюсенькими или, наоборот, широкими прослойками сала, а то и совсем без него. Как же все это приготовлено? Выбираю в торговом ряду мужчину и женщину в белых халатах и обращаюсь к ним с этим вопросом.

— У нас, в Латвии, почти в каждом районе при заготовительно-производственных объединениях есть колбасные и копильные цехи, — отвечает Юрис Рутковскис.

— А что, дома колбасу сделать нельзя?

— Можно, конечно. В нашей республике это умеют почти в каждой сельской семье. К рыночной же торговле допускают только изделия, приготовленные в мясоперерабатывающих цехах и с соответствующей

документацией оттуда, — поясняет Рутковскис.

Оказавшаяся поблизости врач рынка Виктория Ивановна Пумпурина подтверждает, разъясняя:

— По старой рецептуре в мясные соленья, копчености добавляли различные вещества, например селитру. Бывало, переморщали, что сказывалось на здоровье людей. Также и само копчение в домашних условиях может быть некачественным, а стало быть, и продукт получается с нежелательными свойствами. На рынках же — строгий контроль за химическим составом мясных продуктов. Этими продуктами с личных подворий торговать разрешается, только, как вы уже слышали, обработанными централизованно, на государственных предприятиях, чтобы исключить всякие «но».

Об удобствах такого симбиоза личного сектора с государственными перерабатывающими отраслями рассказывает, стоя за прилавком, Вия Юрьевна Петрова.

— На своем подворье держим десять свиней и трех бычков. Дома трудно горы мяса превратить в карбонад и колбасу, тем более мы с мужем работаем. Да все и не поесть нам, хотя в семье восемь мужчин: семеро сыновей да муж, Василий Иванович. Конечно, приходится нести издержки: за копчение с каждого килограмма мяса «снимается» по 30 коп., с килограмма колбасы — по 50—70 коп.

Посмотрела я на продукты, привезенные Петровыми: «мраморное» мясо — мышечная ткань с жировыми прослойками. Лишь при умелом откорме свиней можно получить такое великолепие. Вия Юрьевна рассказывает, что две недели подсвинков кормят вволю, затем 2—3 дня выносят им пищу раз в день, потом снова вволю и опять 2—3 дня — выдержка. И так в течение всего периода откорма. Туши небольших свиней, под 70 кг, дают нежирную корейку и вообще нежные мясные продукты,

поскольку жировые прослойки в такой свинине тонкие.

Первичную обработку туш — отделение внутренностей, смонирование шкуры, иногда и разрубку Петровы проводят сами. Остальные операции — в копильном цехе. Срок — неделя. Любопытно, что в Латвии предпочитают продукты горячего копчения, а вот в соседней Литве — холодного. Есть свои особенности в названиях продуктов.

Что же коптят в Латвии и какие части туши для этого используются? Различные окорока готовят из передней и задней частей свиной туши (лопаточной и тазобедренной) как с костями, так и без них. Сначала окорока солят (далее об этом будет рассказано), затем вымачивают и варят — получают окорока вареные; или сначала коптят, а потом варят — окорока копчено-вареные; или их только коптят — сырокопченые окорока. Прекрасный продукт карбонад. Это наиболее ценная мясистая часть спинного отдела — спинная и поясничная мышцы с толщиной шпига не более 0,5 см. Под ребрами из передней части туши выделяют вырезку (или филейку), которая составляет обычно 0,8 % от общей массы мяса. Хороша и корейка — спинная часть в шкуре с ребрами (позвонки удалены) с толщиной шпига не более 4 см. Боковина — нижняя часть грудинки (до паховой области), может быть с ребрами и без них. Грудинку без костей сырокопченую с толщиной шпига до 4 см называют беконом. Солят и коптят грудинку так же, как и окорок. Копченый бекон изготавливают и из малосоленного бекона (свинина, заготовленная как полуфабрикат для получения кореек, грудинки, окороков). Ветчина — это соленые передние (лопаточная часть) и задние свиные окорока с костя-

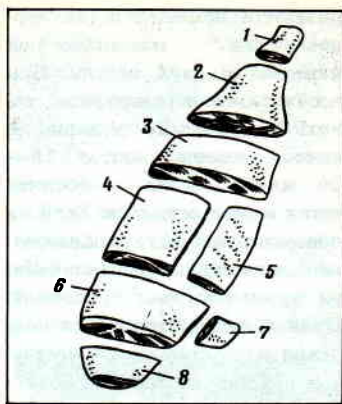

Разделка свиной туши:
1 — голяшка; 2 — окорок;
3 — поясничная часть;
4 — спинная часть (корейка);
5 — грудинка;
6 — лопаточная часть; 7 — рулька;
8 — баки с шейным зарезом

ми и без них, копченые, запеченные или вареные.

Среди сырокопченостей к высшему сорту относят шейку ветчинную — это как бы продолжение карбонада в направлении шейной части туши. К второсортным-третьесортным — ребра свиньи, рульку (предплечье), голяшку (подбедерок). Популярен рулет — цельный кусок мяса из тазобедренной или лопаточной частей. Его готовят без костей и с рулькой или голяшкой в шкуре. В домашних условиях рулет делают в виде скрученного валика из слоев мяса, сала, включений мяса других животных и специй. Ну и, наконец, сало и шпиг — соленая или копченая обрезная жирная свинина. При переработке туш в копильных цехах все мясопродукты, кроме колбасы, готовят из цельных (крупных) кусков.

Рецепты

с хутора Силакурши

Ну а если копильные цехи далеко, или они в нужный для кого-то момент не справляются с заказами, или, к при-

меру, мяса у хозяина домашней фермы «с гулькин нос» — только для собственной семьи, а разнообразить стол или прибереечь продукт к особой дате хочется, тогда коптят на своем подворье.

За опытом домашнего копчения отправляюсь опять к старым знакомым Юкусам (я о них писала в «ПХ» № 6—87) в Елгавский район на хутор Силакурши, — очень уж памятен пряный вкус тамошней колбасы. На сей раз Александр Алоизович и Матильда Яновна угощают копченой крольчатиной. Мясо сочное, ароматное, нежное, как у цыпленка.

Так вот — крольчатина копченая. Отделив ребра, разделяют тушку на четыре части: две — лопаточные и две — задние. Подвешивают их на сквозняке на двое — четверо суток. Без этой выдержки крольчатина после копчения получается жестковатая. Температура при таком проветривании плюсовая, до 10°. Если же гораздо теплее, то время «выдержки» сокращают.

После проветривания погружают в рассол. В тепловатую кипяченую воду в расчете на каждую тушку добавляют 0,5 столовой ложки соли, 2—3 лавровых листа, 2 зубчика мелко нарезанного чеснока, несколько горошин черного перца, 5 зрелых сушеных ягод можжевельника, корицу, 0,5 чайной ложки толченого имбиря, 1 чайную ложку сахарного песка, 3 столовых ложки 30-процентного уксуса. Приготовленный рассол должен покрывать мясо целиком, кипятить не надо. Крольчатину держат в рассоле двое суток, раза два-три за это время перекалывая куски снизу вверх и наоборот.

Перед копчением, вынув мясо из рассола, кончиком ножа делают в каждом куске до пяти надрезов и вкладывают в них по ползубчика чеснока и ку-

бики шпига (1×1 см). Мясо пропитывается салом и чесноком и становится нежным и ароматным. Далее куски крольчатины кладут на разделочную кухонную доску. Сверху тоже прикрывают доской и поколачивают по ней обухом топора для того, чтобы расплющить суставы и крупные кости. Тогда у готового продукта не будет нередко встречающейся возле костей красноты, из-за которой думаешь, будто изделие получилось сыроватым.

Коптильня у Юкумсов простейшая: к бочке подведена труба длиной около 2,5 м, диаметром 25 см от топки — печки. Труба поднята к бочке (она без дна, поставлена на три кирпича, чтобы снизу была тяга) под углом 3°. При вводе в бочку труба обложена изоляционным материалом. Саму бочку (диаметр 1 м, высота до 1,5 м) накрывают мешковиной, под продуктами укрепляют металлическую сетку. Куски мяса перевязывают шпагатом и подвешивают на крючках на перекинутые над отверстием бочки металлические прутья. Печку топят чаще всего ольховыми дровами. Растапливают ее до тех пор, пока мясо не прогреется. После этого огонь уменьшают. Дыма для копчения крольчатины много не надо, поэтому иногда верх бочки плотно не накрывают. Достаточно накинуть марлю в один слой. По мере обсыхания куски периодически обмакивают в рассол. Коптят 3—4 ч, в зависимости от силы огня. Перед окончанием желательнее добавить в топливо можжевеловые ветки — их дым обладает сильными антимикробными свойствами, и мясо реже плесневеет и дольше сохраняется.

Для проверки готовности протыкают куски острой проволокой шпилькой. Легко проходит — готово. Хранят в провет-

риваемом помещении (на чердаке) или на сквозняке под навесом до двух недель. При необходимости сохранить такую крольчатину дольше ее опять легонько коптят 15—20 мин, добавив в топливо ветки можжевельника. Если на поверхности продукта образовалась плесень, перед копчением куски обтирают тряпочкой. Правда, после вторичного копчения мясо становится жестче.

А сейчас о свиных копченостях — из опыта Юкумсов. Началу обычное дело — вынуть из туши внутренности, просмолить шкуру. После этого свиную (также и говяжью) тушу разрубают так, чтобы ее легко было перемещать, но лучше всего на три основных отруба (рис.). Передний отруб, лопаточную часть, отделяют между пятым и шестым спинными позвонками полутуши, а задний отруб (тазобедренную часть) — между последним и предпоследним поясничными позвонками.

К разделке приступают, когда мясо полностью остынет. Прежде всего вырезают шпиг, толстый слой сала толщиной не менее 2,5 см. Из передней части туши удаляют шейно-спинные позвонки, грудную кость, ребра и межреберное мясо. Если разделяют свинину с баками, то отделяют шейную часть — щековину по прямой линии перед первым шейным позвонком. Ножки отрубают по верхнему ряду пястных костей. Из средней части туши выпиливают (или вырубают) позвоночник у основания ребер. После этого по всей

длине выделяют корейку шириной 14—15 см с ребрами длиной не более 8 см, а также грудинку шириной 22—30 см (нижняя ее часть проходит по границе сосков). Задний отруб освобождают от хвоста и ножек (по верхней части скакательного сустава), крестцовой кости и хвостовых позвонков. Внутренний жир с корейки и грудинки перед копчением снимают.

На приготовление свиных копченостей из цельных кусков идет мясо первого сорта, то есть мякоть окороков, спинной и лопаточной частей. Чем дольше намерены хранить приготовленные продукты, тем меньших размеров нарезают куски для копчения. И еще. Лучше хранится мясо, из которого вынуты кости. Второстепенное мясо — баки с шейным разрезом, голяшки и рульки — обычно впрок не солят. Их если и коптят, то съедают в течение двух-трех недель.

Для долговременного хранения разделанную тушу не обязательно засаливать. Свежинку можно заморозить, но считают, что мороженое мясо теряет вкус и вес на 1,5—4%. Многие в этом зависят от способа оттаивания. При медленном размораживании в течение 1—2 суток (6—8°) мясо более-менее сохраняет цвет и вес, а при быстром (15—20°) — темнеет и теряет до 4% своей массы. А. А. Юкумс уверен, что лучше оттаивать в холодной подсоленной воде (на 1 л воды 1 чайная ложка соли). После размораживания из мяса можно выработывать различные копчености, колбасы, предварительно просолив его. И все же народный опыт подсказывает: нет ничего вкуснее копченостей из мяса свежего.

Просаливание. Для хранения очень важно правильно просолить мясо. Делать это на морозе нежелательно, потому что



соль тогда впитывается неравномерно и недостаточно. В теплую погоду посол идет быстро, но есть опасность и порчи. Практики считают самой подходящей температурой 2—7° тепла. Из трех способов посола мяса перед копчением — сухого, мокрого и смешанного А. А. Юкумс отдает предпочтение первому. При сухом посоле копчености надежнее хранятся.

Рецепт А. А. Юкумса для обыкновенного посола шпига, без пряностей, всухую, приемлем и для засолки мяса, однако соли в этом случае берет вполосину меньше. Шпиг нарезают из спинной и боковой частей туши. Брюшную часть, а также любую часть от туши хряков не используют. Первичный расход соли на 50 кг шпига — 2 кг. Куски натирают солью и плотно укладывают кожей вниз в хорошо промытую, ошпаренную и просушенную бочку или в ящик, эмалированную посуду с неповрежденной поверхностью. Дно емкости покрывают солью слоем до 1,5 см. Чем плотнее уложены куски сала (или мяса), тем качественнее получается продукт. Каждый ряд тоже пересыпают солью. Через пять—семь дней куски пересаливают и расходуют соли еще 2 кг. Причем верхние куски перекалывают вниз, а нижние — вверх. Общий срок посола — две недели, а общий расход соли — 8% к исходной массе продукта.

Оказывается, А. А. Юкумс придерживается способа посола, давно распространенного и указанного еще в старинной книге Я. Ф. Батюшкова «Домострой» (Москва, 1865 г.): «... солить должно не очень круто, а лучше дать дольше солиться, поставив в прохладном месте». В советах «Домостроя» предусмотрен и пряный посол сухим и смешанным спо-

собом. Для этого на дно емкости, в середине кладки и сверху уложенного мяса к смеси надо добавлять лавровый лист, душистый или черный (горошком) перец, спелые можжевеловые ягоды, кориандр, тмин, майоран, несколько долек чеснока.

Мясо перед копчением солят с неделю, так как оно быстрее пропитывается солью, чем шпиг. Расходуют соли на мясо всего 4% от его веса, то есть на каждый килограмм берут 40 г. Перед копчением как мяса, так и шпига соль смывают чистой холодной водой.

Книжные рекомендации

Для более полного и широкого представления о засолке мяса привожу советы из некоторых книг и журнальных статей. Сухой посол больше подходит для приготовления шпига, копченого бекона; мокрый — для окороков, смешанный — для окороков, лопаток, корейки и грудинки. Рассол рекомендуется готовить не слабее 12—13-процентного. Так надежнее, безопаснее. Сыпать больше соли (кроме шпига) тоже нежелательно — продукт даже при длительном и многократном вымачивании делается несъедобным. В посолочную смесь хорошо добавлять сахар (не более 2% к весу мяса) — для улучшения цвета и смягчения вкуса солонины. Одновременно сахар усиливает консервирующие свойства соли. Инженер-технолог Н. Бруннек рекомендует такой состав смеси для смешанного посола окороков, лопаток, корейки и

грудинки: на 16 кг мяса — 1 кг соли помола № 1 или № 2, сахара — 50 г, порошкообразной аскорбиновой кислоты — 25 г. Смесь тщательно втирают в куски мяса, навешивают ее по 0,4 стакана вразрез на ножке окороков (между костью и сухожилием). Делают и сквозное отверстие в ширину ножа в нижней части ножки у костей и заполняют его посолочной смесью. На 5 кг мяса окороков расходуют стакан смеси. Натертое со всех сторон окорока укладывают кожей вниз в чистую ошпаренную бочку (кадку) или в большую эмалированную емкость, на дно которых насыпан слой соли. Посуду с окороком плотно обвязывают сверху редкой тканью, например марлей, и ставят в темное прохладное место, где температура 2—7°, на 12—15 суток.

Так как этого рассола для полного смачивания всего мяса недостаточно, следует добавить немного нового (на 10 л холодной кипяченой воды — 0,5 кг соли, 100 г сахара, 50 г аскорбиновой кислоты). Чтобы окорока не всплыли, на них кладут тщательно вымытый деревянный круг с небольшим чисто вымытым камнем. Наливают рассол в посуду так, чтобы покрыть им мясо и кружок. После этого солонину выдерживают в тех же условиях еще 2—3 недели.

Задние окорока весом свыше 8 кг выдерживают в рассоле месяц. Таким образом, их посол в целом длится 1,5 месяца. Затем окорока вынимают, вымачивают в холодной воде 2—3 ч (за каждые сутки посола 5—6 мин отмачивания), сменяя воду два-три раза. Напомним, Юкумсы солонину не вымачивают, а лишь обмывают водой, так как она у них малосоленая. После вымачивания окорока подвешивают за ножку и подвешивают на 1—2



суток для стекания рассола, обветривания и обсушивания. Далее коптят или варят, запекают и т. д.

Если обрабатывают разные части туши вместе смешанным способом, то после натирки посолочной смесью вначале укладывают окорока, затем лопатки, корейку и грудинку. Окорока присыпают посолочной смесью слоем 1 см, лопатки — несколько меньше, корейку — и того меньше, а грудинку — вообще слегка. Все эти части туши при смешанном посоле выдерживают в таре, обвязанной марлей, 12—15 суток, после чего сверху накрывают кружком, кладут гнет и заливают рассолом. Окорока и лопатки просаливаются через полмесяца, остальное — через 5—6 суток.

Эта рецептура близка и современной латвийской, которую приводит Э. Штерна в республиканском журнале «Лауку Дзиве». При сухом посоле на 1 кг мяса берут 50—60 г соли, пряности. Мясо сначала натирают со всех сторон тертым чесноком, а затем — смесью соли с пряностями, укладывают под гнет, через 3—4 дня перекладывают и снова пересыпают солью. Если сразу применяют мокрый посол, то расход соли на каждые 10 кг мяса — по 0,5 кг. Соль растворяют в чистой воде, кипятят и снимают сверху пену. После кипячения раствор отстаивают, пропеживают, охлаждают, расходуя на 10 л воды 1,8—2,2 кг соли и 50 г сахара. Этим рассолом и заливают мясо. В погребе или холодильнике солонину можно держать несколько месяцев. Когда на подворье нет ни погреба, ни холодильника, соли берут больше — 100—120 г на 1 кг мяса. Если в рассоле появится пена, мясо вынимают и промывают; рассол кипятят, добавляют соль, охлаждают и снова заливают

им мясо. Солят 3—4 недели в зависимости от величины и толщины кусков. Э. Штерна рекомендует ставить емкость с просаливаемой свиной в помещении с температурой 10—12°. Если мясо не требуется долго сохранять, его вынимают из рассола и подвешивают в темном прохладном месте или коптят. При смешанном посоле мясо сначала солят сухим способом: на 25 кг мяса берут 1 кг соли. Через два дня его заливают прокипяченным, процеженным и охлажденным рассолом. В расчете на 25 кг мяса в 10 л воды кладут 0,5 кг соли, 60 г сахара, 15 г кориандра, лавровый лист, перец, гвоздику — по вкусу. Этот рассол выливают в бочки с засоленным мясом и держат под щитом 3—4 недели, затем коптят.

Как видим, и в домашних, и в рекомендуемых специалистами способах мясного посола много общего. Но есть и различия. Какой способ предпочесть — дело, как говорится, вкуса. Но вернемся к технологической цепочке копчения.

На цельных кусках, например карбонадах, окороках, корейке, А. А. Юкумс делает надрезы ножом и вкладывает в них кубики шпига (1×1 см), разрезанные вдоль зубчики чеснока и спелые (темно-синие, а не зеленые) можжевельные ягоды. Из мякоти (тонкой) делает «крученые» рулеты, подкладывая на разделочную поверхность кусочки сала, мелко нарезанный чеснок. Чем тоньше разделочный слой, тем рулет получится нежнее и вкуснее. К свиной мякоти можно добавить крольчатину, курятину. Для рулетов больше подходит свинина, так как говядина и баранина в данном случае получаются твердыми. Такое мясо, скорее всего, годится для колбас.

Т. Ливанова
(Продолжение следует)

И СОБАКА ЛЮБИТ ХОРОШЕЕ ОБРАЩЕНИЕ

«Сейчас моему песику-овчарке Амуру 1 год и 5 месяцев. Стал умнее, хотя и дружит с бараном. Ночью спит не в будке, а с ним в сарае на опилках. Когда несу барану поесть, Амур подбегает ко мне и тоже идет кормить Вяшу, чтобы тот видел, как он заботится о друге». Лена Черняева, г. Ейск.

Всех, кто любит животных, порадуют эти теплые слова девочки о собаке. Читатели просят побольше печатать советов по содержанию наших четвероногих друзей. Несколько слов в помощь тем, у кого растут щенки.

...Щенок еще мал, мышцы у него пока слабые, поэтому его нельзя поднимать за передние лапы или за шкурку на холке, а только так (рис. 1).

...Не давайте щенкам валяться на креслах, кроватях, а устройте для них лежки (рис. 2).

...Что-нибудь изгрызть, потрепать — для щенка любимое занятие. Вот почему, уходя из дома, убирайте все, что может быть ему доступно. Прячьте провода светильников и телефона, поднимайте выше края скатерти, клеенки. А лучше положить для него игрушки — старый резиновый мячик, который можно кунуть, крупную без острых концов кость, большую морковку, мягкого матерчатого мишку, небьющуюся куклу.





ДОБРЫЕ КРУПИЦЫ

Вспомнилась фраза, услышанная на Московском птичьем рынке: «Добрый нынче пошел куровод!» И пояснили, раньше-то водить птицу учили бабушки.

Учить не спешили, тайны хранили, лишь ближним передавали, шепотком. А нынче? Рынок — тот же клуб. И продают, и делятся опытом. Услышал там: «У меня курица заклохчет, пяток дней посидит — я под нее инкубаторских цыплят! Ни забот, ни хлопот...»

Да, в курице могут проснуться материнские чувства, даже если она и не высидела цыплят. О том уже писалось на страницах журнала. Опыт повторила О. Ф. Нестерович из с. Козивка Тернопольской области. «Завезли в колхоз инкубаторских цыплят, — пишет она. — На дворе холодно, снег лежит. Чтобы сберечь их, решили раздать людям. Нам досталось 26. Как выходить? Помогла ваша заметка: «Клуша с базара». Взяла из курятника молодую курицу, подпустила к ней на ночь несколько цыплят. Не приняла. На вторую ночь принесла другую, тоже молодую. Опять неудача. Малыши пищат, им хо-

лодно, электической лампочкой греем. На третью ночь сняла с насеста старую курицу, что прошлым летом цыплят водила. Утром слышу — разговаривает с приемышами: тох-тох-тох. Всех приняла. И цыплят водила, и неслась».

Клуша ведь тоже выбирать нужно. Разные они. Одна недостатка — больше подавит. Другая — носится словно шальная, у нее то кошка малыша стащит, то сорока. Есть и такие, которые спешат прежде всего свой zob наколотить. А бывают хозяйшочки. Не умолкает тогда их нежный голосок, держит им возле себя выводок. Первые дни водит малышня около дома, по дорожкам, поближе к людям. Будто знает, случись что-нибудь — защита рядом. А клопотушки-то у нее! Все заботы направлены на то, чтобы обучить цыплят умению добывать

корм. У такой они с пустыми зобиками спать не лягут.

Таких специально примечают и дорожат ими. «Кохинхины, — делится наблюдениями Г. П. Миронов из пос. Зелиногорский Калининской области, — отличные наседки. Они крупные, под них можно положить 17 — 19 яиц. Потомство высидивают старательно — самому приходится снимать наседку с яиц, чтобы поела, попила. Цыплята вылупляются дружно. Но и тут за клушей надо глаз да глаз. Вдруг заметил, что наседка стала вялой. Взял в руки — пушинка! Она, оказывается, сама не клевала — все детям отдавала. Пришлось отсадить от нее цыплят. Больше не искушаю судьбу, начинают цыплята клевать общий корм — отделяю их. Кохинхины водят цыплят два раза в сезон».

Многие куры старых пород — заботливые наседки. Тот, кто растил цыплят без клуши, знает — хлопотное занятие. В моем хозяйстве чаще всего бывает так: часть цыплят яичной породы высидивает наседка. К ним подкупаем на мясо бройлерных цыплят. И клуша водит их до двух с половиной десят-

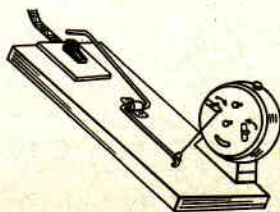

ков. Свои, конечно, покрепче, но и обогретье приемыши хорошо растут.

Ну а если клуши все же не нашлось, надо подумать об искусственной наседке. Об электрических лампочках, грелках, батареях водяного отопления писалось много. Но обогреть цыплят может и обыкновенная теплица. Привезли мы как-то цыплят на садовый участок в апреле. Ночью они сидели в коробке за печкой: а днем их выносили в теплицу. От земли греет биотопливо, с неба — солнышко, однако приходилось следить, чтобы воздух не был переувлажненным.

В. Т. Узикова из г. Новомосковска Тульской области тоже водит кур на садовом участке. За счет теплицы решила проблему зимнего курятника. Летом птица в вольере, а с наступлением холодов переселяется в пленочный домик размером 8×3 м. Землю покрывает слоем опилок, для купания в ящики насыпает песок с золой. «Двадцать кур-несушек зимуют без всякого отопления, освещения и несутся круглый год», — пишет В. Т. Узикова.

Видимо, возможна и такая ферма. Хотя пленка есть пленка. Поведение ее на морозе известно. Спокойнее хозяину, когда пол в курятнике надежный и стены прочные.

Только непосвященному человеку кажется, что вопросы питания птицы просты. У нас в садовом товариществе есть птицеводы, которые удивляются на наших кур: «Очистки картофеля с комбикормом клюют — мои ни за что не будут!» И наши бы не ели, корми мы их ливерной колбасой да кашами на жиру. А полезна ли такая пища курам? Птица, хотя и не коза, не корова, но травку щиплет. На зеленое лето можно уповать. Правда, если птица содержится в клетке, вольере, то с «выпасом» ее посложнее. Но...

«Я сначала, — рассказывает В. П. Майорникова из г. Ельца Липецкой области, — зеленые для кур мелко секла. Вянет она быстро. Теперь вяжу снопами, туго перевязываю и заталкиваю в кастрюлю с водой. Стоит долго свеженькая, и несушкам удобно склевывать личочки да стебельки».

Травка с лужайки, сорняки с огорода — это лакомство для взрослой птицы и цыплят. Но как быть осенью, зимой? А за пасти загода. О том хорошо рассказал в своем письме киевлянин Н. П. Власенко. «Готовлю для бройлеров силос из различных трав: кислицы, мокрицы, крапивы, спорыша. Измельчаю и укладываю в банки. На десятилитровую стеклянную емкость кладу столовую ложку соли, сверху таблетку аспирина и закрываю плотно крышкой. Храню в погребе. Скармливаю по мере надобности».

Л. Ф. Хрищеневич из г. Ново-лукомля Витебской области к концу зимы начинает курам витаминную подкормку давать. «В марте скармливаю лагенарию, в апреле — тыквы, в мае — морковь», — пишет он. А куры у него редких пород: орловские, брамы, голландские белохохлые, есть и мускусные утки. С осени запасается бульбочками — семенами озимого чеснока. Каждый зубчик величиной с зернышко куры склевывают охотно. Чеснок предупреждает всякие болезни. Плоды красной и черноплодной рябины, семена дикорастущих трав, чего только не заготавливает Л. Ф. Хрищеневич для своих кур!

А вот еще про клещей пишут. Для борьбы с ними в птичниках развешивают пучки полыни, в гнезда под подстилку насыпают древесной золы. А. И. Золотарь из с. Гора-Подол Белгородской области против клещей опрыскивает курятник настоем хмеля и чеснока и еще

кладет сухой хмель в гнезда. «Не любят клещи его», — пишет она.

Изобретательности у людей увлеченных хватает. Т. С. Войтенко из г. Новокузнецка устроила гнездо с двойным дном, чтобы куры не расклевывали яйца. А сколько приспособлений, направленных на искусственное продление дня! «В осеннее и зимнее время, — пишет Н. М. Григорьев из г. Вольска Саратовской области, — световой день доводят до 14 ч. Освещение — небольшие лампочки с абажуром на расстоянии метра от пола. Куры несутся круглый год». Н. В. Леонова из Московской области пишет, что ее отец сделал специальное устройство для включения света: «Состоит оно из бруска, на котором укреплены будильник и выключатель. Между ними закрепляется проволочный рычажок (рис.). Будильник заводится на нужный час. Стоит ему зазвонить, барашек боя начинает вращаться, на него наматывается веревочка, поднимает у рычажка один конец, а другим в это время он нажимает на выключатель. Вечером завожу будильник на 5 ч 30 мин. Утром — сплю, а в курятнике уже светло. Затем — переключаю на 16 ч. Держу кур московских черных и полтавских глинистых. Прекрасные несушки — каждая откладывает по 23—27 яиц в месяц».

Нетрудно догадаться, что продуктивность птицы тесно связана с их содержанием. Где бы ни находилась ферма, велика она или мала, на приусадебном ли участке или на садовом, — она детище человеческих рук, опыта и знаний хозяина.

**Письма читателей
прокомментировал
птицевод-любитель
Г. Костельнюк**

Любители бойцовых

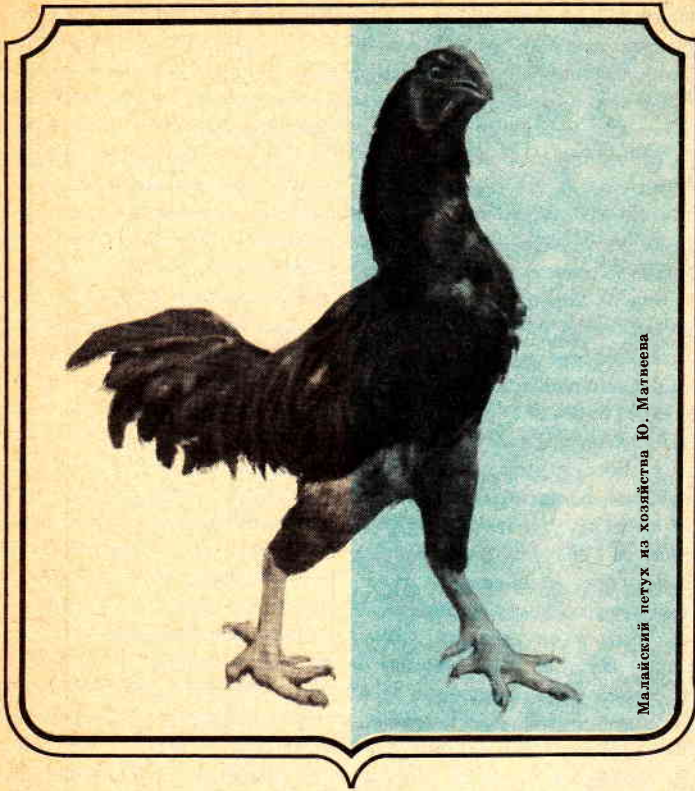

Малайский петух из хозяйства Ю. Матвеева

тоже за Общество

Вот уже около 20 лет я развожу кур породы малайские бойцовые и орловские ситцевые. Хотя орловские ситцевые неплохо несутся и хороши цветом пера и экстерьером, но все же свое сердце я с детства отдал малайским бойцовым. Случилось это после того, как я, семилетний, побывал на петушинных боях. Сейчас мне уже 40, но те бои у меня до сих пор стоят перед глазами. И хотелось, чтобы организовано проводились они и сейчас. Мы в своем Павлове тоже проводим турниры. К нам приезжают птицеводы со своими бойцовыми петухами

из Москвы, Горького и области, Минска. Да и мы тоже бывали со своими бойцовыми на турнирах в этих городах. Правда, нас, петушатников, немного. Ведение малайской породы требует много знаний, внимания, любви к птице. Из года в год любитель добивается ее укрупнения, улучшения экстерьера, внешнего вида, а главное, боевитости. Для этого каждую весну выводим цыплят по несколько десятков, а по осени часто оставляем на племя — более высоких, красивых, смелых, сильных. Эти качества начинаем примечать еще у цыплят.

Бракованные молодки и петушки, а также старые куры и петухи идут на мясо. Так что семьи птицеводов-любителей нередко пользуются свежей курятиной, а также почти круглый год — только что из гнезда яичками. Это хорошее подспорье в семейном бюджете и государству, считаю, помощь в реализации Продовольственной программы. Так что бои петухов — это интерес, досуг, но он заодно приносит и немалую пользу.

Все бы хорошо, да только очень мало уделяется у нас внимания птицеводам-любителям. В большинстве областных городов нет объединения птицеводов, не говоря уже об обществах в масштабе области, районов. Любителям негде купить корм, племенное яйцо, цыплят. Никакой работы в этом плане не ведется среди молодежи, а ведь это и с моральной стороны важно. В свободное время человек находится при хорошем деле, которое его заполняет чуть ли не целиком. Среди любителей я еще не встречал ни одного пьяницы, наркомана, плохого семьянина. Бойцовая птица — такое серьезное дело, что если он будет пить или «колоться», то максимум через год у него погибнут все куры. Какой петушатник на это пойдет?!

Весной прошлого года по приглашению любителей бойцовой птицы я побывал в нескольких городах Средней Азии. То, что я там увидел, поразило меня. У нас по всей Горьковской области наберется, дай бог, несколько десятков птицеводов, а там, даже в таких небольших городах, как Узген, Карасу, — сотни любителей бойцовой птицы, не говоря уже о таких городах, как Ташкент, Андижан, Ош, — там вообще тысячи. Есть много династий, где разведением бойцовой птицы занимается уже треть поколе-

ние. Благодаря таким энтузиастам, как Уринбай Курбанов, Хайвар Набижанов, Авазбек Усаркулов, которые уже полвека разводят и селекционируют бойцовую птицу, в СССР сохранился лучший генофонд малайской бойцовой и индийской бойцовой птицы. Но чтобы вести отбор лучших представителей, нужно проводить турниры петухов. В Средней Азии такие турниры обычно проводят в поле. Собираются сотни птицеводов-любителей, все они встают в круг, и внутри этого круга идут бои петухов. И так каждую субботу и воскресенье, с ноября по май. Петушки-победители ценятся дорого — заполучить такого на племя, на развод — большое дело для настоящего любителя.

Наше любительское птицеводство должно постепенно выходить из застоя. Пора уже брать пример с таких стран, как ГДР, ЧССР, да и других, где птицеводам-любителям созданы условия для разведения птицы разных пород. Денежных затрат на это не потребуется. Каждое местное Общество любителей может существовать на хозрасчете. Считаю, что особенно нуждаются в создании такого Общества птицеводы Средней Азии, где любителей очень много. Там национальная традиция — бойцовая птица. Правда, бывает у них, что бои проводятся на денежные ставки, но это особый разговор.

Меня возмутило одно обстоятельство. Были случаи, что птицеводов разгоняли, отбирали петухов, мотивируя тем, что бои проводятся на денежные ставки. Но в Кодексе законов СССР ничего не говорится о запрещении петушиных боев, а тем более об изъятии бойцовой птицы. Лучше бы местные власти помогли любителям бойцовой птицы организованно и культурно

провести эти турниры где-нибудь на стадионе или спортивной площадке, установили бы призы. Вход можно сделать и платным, а собранные деньги пустить на реконструкцию и ремонт стадионов, на афиши о проведении боев, на дипломы и медали победителям.

Тамошние любители говорят, что если будет Общество, то не ставки в первую очередь будут прельщать. Престижнее окажется завоевать медаль на выставке за хорошую птицу. Оно то останется на всю жизнь.

Можно ввести такую систему: за первый победный бой — диплом III степени (в дипломе указаны имя и фамилия хозяина и кличка петуха); за второй бой той же птицы — диплом II степени, за третий бой — диплом I степени, за четвертый бой — бронзовая медаль, за пятый — серебряная, за шестой — золотая, а за седьмой бой — тоже золотая, с указанием в удостоверении количества боев. Птицеводы-любители в один голос говорят, что болельщиков на турнирах будет не меньше, чем на местных лучших футбольных матчах. Больше станет увлеченных людей, а это значит поменьше будет пьяниц и бездельников, а разве это не польза всем нам, обществу, государству?

**М. Бабушкин,
птицевод-любитель**

606130, Горьковская область
г. Павлово, ул. Винокурова.
85—6

От редакции. Петушиные бои в Павлове или Андигане... К ним, как и к бою быков в испанской Севилье, можно относиться по-разному. Категорически осуждать, грозя карами земными и небесными, или безудержно восхвалять. Редакция не ставит перед собой ни ту, ни другую задачу. Мы исходим

из положения: что не запрещено законом, то разрешено. У вас иная точка зрения? Мы готовы познакомиться с ней читателей. Но поскольку увлечение домашней птицей, в том числе и бойцовой, приняло массовый характер, не пора ли придать ему организационную форму? Сколько в «ПХ» ни говорилось о том, что птицеводов-любителей давно пора объединить либо в Союз, либо в Общество, а воз и ныне там. Птицеводы нуждаются в помощи на местах. Нам пишут, что на такие предложения любителей в местном исполкоме отвечают, что нет насчет этого никаких указаний, инструкций.

Старая песня! Да есть они инструкции, есть, составленные в конце 40-х гг. о создании товарищества по животноводству. И когда птицеводы указывают на эти инструкции, им говорят: «Тогда создавайте товарищество, а не какое-то там «Общество», по той же схеме». Это, стало быть, по схеме сорокалетней давности. А если учитывать, что указание о товариществах в 40-х гг. было составлено на основе инструкций 20-х гг., то можете подсчитать, схему какого возраста предлагается внедрить.

Хотелось, чтобы птицеводов-любителей взяли под свою опеку областные и районные советы профсоюзов, поскольку дело касается досуга, подчеркнем, полезного досуга граждан. Не должны безучастно относиться к птицеводам-любителям и областные и районные отделения Общества охраны природы.

Кур малайской породы я развожу с 1968 года. Полубил эту породу за красоту, бойцовские качества. Раньше у нас в Горьком было много ее поклонников, но старых птицеводов не стало, а у молодых если и есть желание заниматься разведением, то, бывает, негде держать птицу. А «малайцы» хороши: высоки на ногах, широки в груди, шея длинная, глаза с крутой надбровницей. Крик у малайского пегуха короткий, но звонкий, как клич. Замечено, чем короче крик, тем лучше бойцовские качества. Именно таких пегухов ценили в старину. Дерутся они умно: уходят от ударов и в то же время стараются точнее бить по противнику. Посмотришь — не петухи дерутся, а мастера на ринге.

Цыплят от малайских кур вывожу каждую весну под наседкой. Петушков оставляю с лучшими формами. Качество боя вырабатываю у них с ранней поры. Некоторые уже в двух-трехнедельном возрасте бывают очень задиристы. Вот к ним-то и присматриваюсь, как к будущим «бойцам». В полтора-два месяца они начинают так драться, что могут убить друг друга, если не вмешаться. Такого, конечно, нельзя допускать.

Самых лучших петушков оставляю до поздней осени и жду, когда запоют, а там смотрю. Даю им подраться по 10—15 мин и после такого турнира выбираю лучшего для отвода цыплят. Весной к нему подпускаю двух куриц — двух-трехлеток и от них отбираю яйца под наседку. К петуху-перелетку подсаживаю годовалых кур. Поэтому цыплята появляются на свет здоровыми, жизнеспособными. Из выводка со временем выбираю молодняк с различными дефектами — на мясо. Яйца у нас на столе не переводятся весь год. Так что от моего личного интереса к малайским курам и семье немалая польза, поскольку мы всегда с диетическими продуктами.

Помимо бойцовых держу еще кур орловских ситцевых.

Ю. Матвеев
603139, г. Горький,
пр. Кораблестроителей,
д. 16, кв. 141

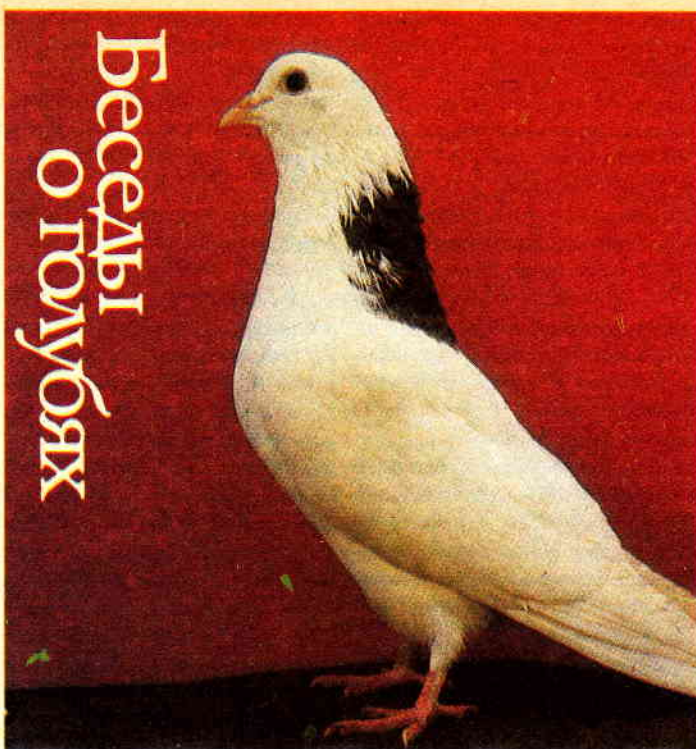

ПИТОМНИК

В предыдущем номере «ПХ» мы рассказали о породах голубей. Сейчас речь пойдет о помещениях для их содержания. Эти помещения называют питомниками. Они должны быть достаточно просторными, светлыми, без сквозняков. Лучшее место для питомника — на чердаке. Там всегда сухо, тепло, отсюда птицам легко выбираться на волю. Однако неплохо иметь и самостоятельное строение — деревянное, кирпичное, металлическое в один или два этажа. Хороша и засыпная постройка.

Лицевую сторону питомника со световыми и выходными окнами располагают на юг или юго-восток. На одну пару мелких и средних голубей должно приходиться не менее 0,5 м³, на одну пару крупных (мясных, например) — до 1 м³. Каждое отделение питомника рассчитывают на 10—15 пар голубей одной породы. Высота строения внутри — 1,8—2 м, величина

окоп составляет 1/10 часть площади пола.

В питомнике обязательно должно действовать вентиляционное устройство, и тогда в голубятне всегда будет свежий воздух, ведь сырость губительна для птиц. Приточное отверстие прорезают в 10—15 см от пола, вытяжное — в потолке или в стене под ним. В холодное время года вентиляционные отверстия закрывают дверками, задвижками.

Если питомник деревянный, его обшивают изнутри фанерными листами, а стыки между ними шпаклюют. Можно и оштукатурить, а в кирпичном штукатурят не только стены, но и потолок. Металлическое строение обивают изнутри досками, затем фанерой.

Двери высотой 1,8—2 м желательно поставить двойные, внутренние — решетчатые или затянутые сеткой. Тогда в теплую погоду, открыв только наружную дверь, дадите возможность голубям подышать све-

жим воздухом, прохладиться. В дверях вырезают окошечки 0,10—0,25×0,10 м для выхода птиц. Полы выкладывают из струганых досок, которые плотно пригоняют.

Для спортивных голубей питомник оборудуют приемником. Это клетка, которую устанавливают перед выходным окошечком на период тренировок, соревнований. Прилетевший с соревнования голубь входит в приемник, и здесь его можно взять, осмотреть, снять с лапки контрольное кольцо.

Для голубей декоративных, летных и мясных питомник оборудуют вольером, где птица нежится на солнце, купается, получает зеленый корм, привыкает к окружающей местности и прогуливается.

В питомнике у каждого голубя должно быть свое место для сидения на насестах и у каждой пары — уголок для гнезда.

Насесты делают из деревянных брусков сечением 2—4 см, их подвешивают ниже потолка на 30—40 см. Насесты особенно необходимы для птиц вислоккрылых и с сильно оперенными ногами.

Для гнездовой прибивают полки длиной 70—80 см, высотой 30—40 см. Для гнезд приспособливают и отдельные ящики такого же размера. Их можно поставить один на другой — стенкой. Чтобы было удобнее обслуживать голубей, переднюю стенку гнездовой делают так, чтобы она свободно открывалась. Под гнезда приспособливают также ящики с равными сторонами длиной каждая 20—25 см, высотой 4—7 см. Боковины гнезд — из реек, а дно — из фанеры. Бывают гнезда и гипсовые, круглые.

В питомнике ставят столько кормушек, сколько требуется для того, чтобы возле них

не было толкотни. Для минеральной подкормки нужны отдельные кормушки. Поилки могут быть любыми, важно только следить за свежестью и чистотой воды. Их ставят на противни, иначе на полу всегда будет сыро. Кстати, голуби, хотя и боятся сырости, купаться очень любят. Вот почему стоит поставить на полу ванночки или противни с водой высотой 4—8 см.

Все оборудование желательно сделать разборным, ведь тогда его легче промывать. Для уборки в питомнике держат лопату, грабли, метлу, ведро, веник, скребок, совок, а также бидон или канистру с питьевой водой, ступку для приготовления минеральной подкормки, редкое сито для просеивания песка. В шкафчике должен быть запас кое-каких медицинских инструментов: скальпель, пинцет, шприц на 1—2 мл с набором игл, ножницы и перевязочный материал — бинты разной ширины, нитки шелковые, лейкопластырь, вата гигроскопическая. Там же на случай заболевания птиц кладут и некоторые медикаменты — марганцовку, энтеросептол, левомицетин, борную кислоту, поливитамины.

В питомнике и вольере желательно прибирать ежедневно, а более тщательно 1—2 раза в неделю. Генеральная уборка необходима дважды в году, весной и осенью. При генеральной уборке голубей из питомника удаляют, выносят оттуда и кормушки, поилки, затем обметают стены, потолок, чистят пол, проводят дезинфекцию и белят известью. По окончании этих работ голубятню проветривают и часа через три возвращают птиц на место. Кормушки, поилки, гнезда, ванночки рекомендуются 1—2 раза в месяц кипятить или ошпаривать кипятком с содой, после чего промывать, пополаскивать и обсушивать.

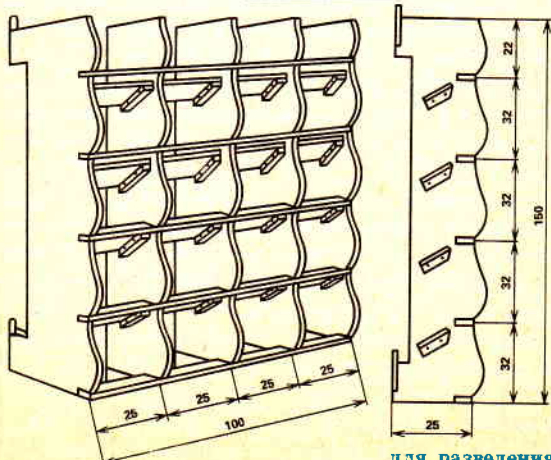
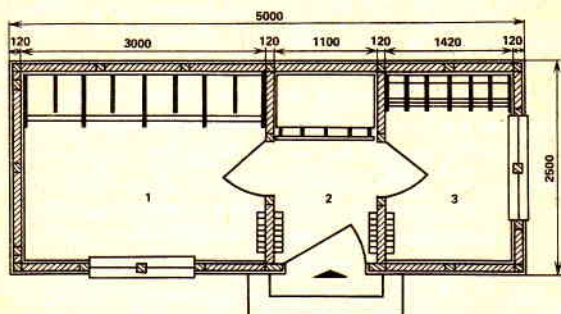

План питомника для голубей: 1 — отделение хозяйственного, 2 — отделение для разводки, 3 — отделение для молодняка



Дела сезонные

ВТОРОЙ ХЛЕБ

«Картошка — хлебу присошка» — говорят в народе. Да и она ли, картошка, не помощница хлебу, если не сходит со стола круглый год, соперничая с самыми вкусными и даже изысканными блюдами. Как поется в задорной песне: «Тот не знает наслажденья, кто картошки не едал!»

Еще загодя владелец участка прикидывает, в какое время он собирается получить к столу рассыпчатые клубни. Соответственно и подбирает: ранние сорта — для летне-осеннего потребления, среднеранние и средне-спелые сорта — для зимне-весеннего использования; этим же целям служат и позднеспелые сорта. Замечено, что урожайность ранних сортов ниже, чем поздних.

Редакция «ПХ» попросила ведущего специалиста Госкомиссии по сортоиспытанию сельскохозяйственных культур Госагропрома СССР В. П. Нахова рассказать о новых сортах картофеля. Вот что он сообщил: «Новые сорта в отличие от старых более урожайны, обладают повышенной устойчивостью к болезням. К ним относятся Искра, Вятка, Зарафшан, Пригожий 2, Полет, Невский, Каскад полесский, Верба, Зарево и ряд других. Конечно, требования к промышленному сорту предъявляются несколько иные, чем к любительскому. Куст должен быть компактной или полураскидистой формы, устойчив к полеганию стеблей, так как полегшая ботва препятствует нормальной работе комбайна. Большое зна-

чение имеет выравненность клубней. Очень крупные сильно повреждаются при уборке, а большое число мелких приводит к увеличению потерь. Клубни должны иметь округлую или округло-овальную форму — наиболее устойчивую к трещинам и другим видам механических повреждений. Эти сорта должны обладать продолжительным периодом покоя, препятствующим их прорастанию во время зимнего хранения».

Вот видите, как много требований предъявляют к новым сортам картофеля, предназначенным для посадки на больших плантациях. А к тем, что будут расти на маленьких огородах, разве к ним не предъявляют серьезные требования? Конечно ж, они есть. Прежде всего сортов на огороде должно быть несколько, по крайней мере два — ранний и поздний. Каждому из нас безразличен вкус картофеля, и любитель держится за вкусные клубни. Но вкусный картофель не всегда «прописывается» на огороде: либо не выдерживает натиска вредителей — нематоды и колорадского жука, либо сильно страдает вспышки фитофтороза. Порой приходится заменять его сортом более устойчивым, но менее вкусным.

Конечно же, есть сорта картофеля чисто любительские. Взять, к примеру, Синеглазку. И скороспела, и урожайна. В закроме, устроенном в подвале или погребе, этот картофель легко можно сохранить до весны; в больших же хранилищах, где объемы хранимой продук-

ции огромные, Синеглазка не показала себя. Стало быть, она ко двору картофелевода-любителя. Есть у этого сорта еще один недостаток — заглубленные глазки. При механической чистке такие «луночки» создадут дополнительные неудобства и отходы увеличатся. В домашнем же использовании, при ручной чистке, Синеглазка хороша, отходы при обработке минимальные.

Широкое распространение среди владельцев приусадебных хозяйств в последнее время получает сорт среднераннего картофеля Адретта. Его клубни выравненные, глазки совсем на поверхности кожур, картофель урожаен, вкусен, рассыпчат. Но Адретту нельзя передерживать в борозде. Опоздаешь с уборкой — самые крупные клубни загниют. Сигнал к убор-

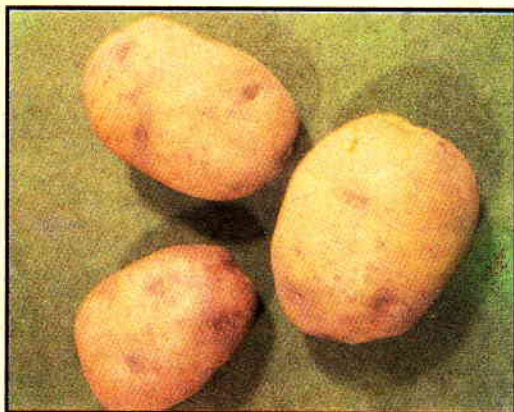

Картофель Лыковский

ке — заметное увядание ботвы. Впрочем, с копкой не запаздывайте и при возделывании других сортов раннего картофеля. Взять, к примеру, Пригожий 2. Передержанный в земле, он тоже оказывается частично попорченным, а здоровые клубни потом хуже хранятся в подолжении зимы.

Сортов картофеля чрезвычайно много. Только на госсортстанциях и госсортучастках нашей страны испытывается 896 сортов! Цифра внушительная. Наиболее перспективные из этих сортов (в количестве 138) районированы. По срокам уборки сорта распределяются следующим образом (см. табл.). Сразу же оговоримся: эти сроки могут колебаться в зависимости от условий и приемов выращивания.

Районированный сорт, безусловно, лучше, чем сорт случайный для данной местности. Первый из них более подогнан к конкретным условиям, он интенсивен, ему придана устойчивость против картофельных невзгод, к примеру против нематоды (сорта Вихола, На-

Сорта	Количество сортов	Время от посадки до уборки (дни)
Раннеспелые	38	50—60
Среднеранние	34	61—80
Среднеспелые	21	81—100
Среднепоздние	34	101—120
Позднеспелые	11	Свыше 120

рочь, Вильня, Кристалл, Мета, Пригожий 2). На северо-западе страны, скажем, районирован новый сорт картофеля Ласунок. Что ж, о нем, кроме хорошего, ничего не скажешь: урожайность его отменная, достаточно крахмалист, вкусен. Или взять сорт — Нижневоротский, он районирован в Закарпатье. Столовые свойства клубней признаны высокими, сорт среднеспелый, устойчив к фитофторозу — этому грозному бичу картофельных посадок. Интересно, что Нижневоротский по лежкости превзошел такой известный сорт, как Огонек, дающий слишком крупные клубни. Заметим, что крупные клубни вообще плохо хранятся, их лучше пустить на потребление по осени. Средней величины клубень — самый подходящий для закладки. Из позднеспелых сортов хорошо зарекомендовал себя Орленок, осваиваемый в Гомельской, Минской и Могилевской областях. В Хабаровском крае районирован среднеранний картофель Мариелла. Сорт урожаен, хотя крахмалистостью не блещет (11,3—12,8 %). Мало повреждается при механизированной уборке в общественных хозяйствах.

Сорта, сорта... В этом исключительном обилии разнообразных клубней, в многокости образцов особое место занимают издавна полюбившиеся сорта. Картофель нашего детства, времен военного лихолетья — Ранняя роза. Продолговатые с краснинкой клубни, тонкая, легко снимающаяся кожица, отменный вкус, заметная скороспелость — все это обеспечило Ранней розе популярность в народе. В небольших количествах этот сорт культивируется и сегодня.

А вот клубней сорта Лорх почти и не сыскать. Полвека назад этот картофель был весьма распространен на полях и огородах. А потом удельный вес сорта стал сильно падать, вытесняясь другими, зачастую не лучшими сортами. Но все, кто имел с ним дело, вспоминают картофель Лорх с благодарностью. Он и вкусен был, и урожаен, белые его клубни хорошо хранились. Возможно, большой стойкостью против заболеваний он не обладал, но ведь напастей этого рода можно избежать, если вовремя позаботиться о плодосмене.

Находят овощеводы-любители и совсем теперь уж редкие сорта. Так был разыскан Лыковский картофель («ПХ», № 3—1987) из местных старинных популяций. Много пришло отзывов на эту публикацию, и почти везде одна и та же приписка: помогите достать. Разумеется, через какое-то время сорт будет размножен и станет более доступным.

Брянский огородник Г. П. Ермоленко разводит забытый сорт картофеля, называемый здесь Чугунка. Клубни с фиолетовой кожурой, по внешнему виду Чугунка напоминает Синеглазку. Соком этого картофеля раньше лечились при кишечно-желудочных заболеваниях. Рассыпчатые, вкусные клубни радуют Григория Павловича, на новые «модные» сорта Чугунку заменять не собирается.



Слева: картофель сорта Лорх, справа — Домодедовский

им сорт и не только для себя. Вот характерный пример.

Пензенский огородник В. А. Еремин получил в 1982 г. два клубня Адретты. За всходами ухаживал как положено, и вот первый урожай. Он, разумеется, был весь оставлен на следующий год как семенной материал. И пошло, пошло... В прошлом году В. А. Еремин продал в заготконтору 20 ц картофеля Адретта. Местное население все эти 20 ц обменяло на свою картошку, таким образом, кто не имел этого сорта, обзавелся им. С легкой руки Еремина в этом году на 60 огородах появилась Адретта. Как не порадоваться в уборку, когда при копке каждый куст снабжает хозяина ровными, почти одинаковой величины клубнями. В чугунке становятся рас-



сыпчатыми, нежными. При загущенном посеве клубни получаются помельче, как раз на семена.

Участок у В. А. Еремина 30 соток. Из них он половину (0,15 га) отводит под овес, который скашивает на «сено», а другую половину пускает под картофель. Снимает его в августе, получая с 15 соток 42 ц. Вознаграждение за труды приемлемое.

Кстати, и другие огородники получают отличные урожаи Адретты. Так, жительница Темиртау (Казахстан) Т. В. Савченко снимает урожай «сам-16», то есть берет в 16 раз больше, чем тратит при посадке. В Бурятии В. М. Зверева посадила 4 ведра, а получила 84 ведра клубней.

В. С. Ольгиной из Сосногорска (Коми АССР) понравился сорт картофеля Пригожий 2. Начала она с небольшого: посадила всего 9 кустов этого сорта и получила около 14 кг.

«Вторым хлебом» называют картофель люди. Да он и есть главное подспорье хлебу. Вот и говорят: «Картошка — хлебу присопшка». Будьте с урожаем!

Тему о забытых и возрождаемых сортах огородных культур завершим письмом В. Н. Тригуб, присланным ею из села Тихоновичи Черниговской области. Валентина Никитична пишет: «Как только прочла о Лыковской картошке, сразу вспомнила детские годы. Огород у нас был песчаный, в сухую погоду молодые клубни подкапывали. Так вот когда, бывало, подкапываешь, то клубень не оторвешь: так крепко прикреплен к корням. Сорт, значит, был с такими особенностями. Называлась у нас та картошка Горелошная. Теперь этой картошки в нашем селе нет — вывелась. Вспоминаем ее, когда перетираем Синеглазку на крахмал: та была крахмалиста, а эта водяниста. А ежели крахмалиста, значит, и развариста. Погнались за Идеалами, Темпами, Гатчинским и Горелошную потеряли. Буду искать ее на обзаведение».

Умельцы, обзаведясь считанным количеством клубней, быстро размножают полюбившийся



Занимаюсь помидорами 20 лет. За это время испытала 95 сортов и гибридов отечественной и иностранной селекции, среди них попадались и любительские сортообразцы. Перепробовала немало агроприемов, на некоторых позже остановлюсь. Но начну с самого начала — с выбора сорта.

Выбор сорта

Из многолетнего общения с овощеводами-любителями вынесла заключение: многие из них хотят выращивать огородные культуры со знанием дела. Теперь каждый хочет иметь сорта с разными сроками созре-

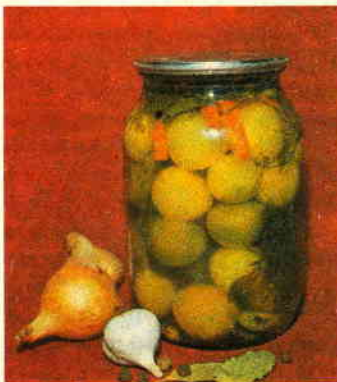

вания, чтобы продлить период использования свежих помидоров. Понятно и такое желание: на столе хорошо бы иметь не только красные, но и жел-

тые, и темные, и розовые, и оранжевые плоды. Характеристика любительских сортов и сортоформ помидоров приведена в таблице (составила на основании своей коллекции).

Конечно же, чтобы грядки хорошо отблагодарили урожаем, нужны качественные семена. Обычно я их получаю сама. Выбираю наиболее урожайные кусты, снимаю плоды со 2-3-й кисти основного стебля, помечаю партию семян, полученную из крупных помидоров. На семена беру красные плоды, но подойдут и бурые, если их подержать на солнце дней 10—15. Если же снят красный по-

мидор, то я его держу на свету еще дня 2—3, затем обмываю кипяченой водой, просушиваю. Режу плод поперек, половинку над баночкой сдавливаю и ложечкой вычищаю семена, затем посудинку закрываю бумагой и стягиваю резинкой. Нельзя в мезгу подливать воду, это сбавит всхожесть посевного материала. Сбраживаю семена 2—3 дня при температуре 23—25°, за это время несколько раз мезгу взбалтываю, чтобы перемешать семена и предотвратить образование пленки. В собственном соку семена после откисания уйдут на дно (если сбраживать их 4—5 дней — могут прорасти). Важно семена хорошо промыть. Отстой осторожно сливаю, в баночку добавляю остуженной кипяченой воды, все содержимое перемешиваю, всплывшие щуплые семена сливаю вместе с водой (воду мешаю несколько раз), затем через ситечко или марлю отцеживаю, отжимаю и кладу семена на чистую бумагу или блюдце на просушку, обязательно снабжаю этикеткой. Стараюсь семена сушить на солнце 2—7 дней, затем перетираю, чтобы не прилипали друг к другу. Храню в бумажных пакетах в комнате (нельзя оставлять их на зиму в неотопленном помещении).

Рассада

Осенью привожу грунт в город в пленочных мешочках и храню на балконе. За 2—3 недели до посева на ведро огородной земли беру столько же компоста или навозного перегноя и питательной смеси «Фиалка» — покупаю в магазине (ее можно заменить торфом в равном объеме). На ведро смеси всех компонентов даю столовую ложку гранулированного двойного суперфосфата и столько же просеянной золы. Все хорошо перемешиваю, перед посевом увлажняю.

Высокорослые помидоры сею 5 марта, среднерослые — декадой позже. Семена отбираю здоровые, одного размера, без пятен и травм. Чтобы не перепутать сорта, семена храню в матерчатых мешочках, снабженных этикетками. Перед севом мешочки опускаю на 15—20 мин в марганцовку темно-вишневого цвета, затем промываю в проточной воде и слегка подсушиваю.

Дружнее появятся всходы, если семена обработать микроэлементами. Для этого на 1 л воды добавляю 1 столовую ложку золы, медного купороса беру, сколько поместится на кончике ножа, и столько же требуется борной кислоты (растворяю в горячей воде). Опускаю мешочки на 12 ч в раствор. Не промывая, отжимаю, заворачиваю семена в сухую тряпочку и помещаю на блюдце в холодильник на сутки для закаливания. Слежу, чтобы семена не пересохла, затем для проращивания помещаю на 2—3 дня во влажную тряпочку, смоченную омачивочной водой. Блюдце вкладываю в полиэтиленовый мешочек и на табуретке ставлю к батарее, сверху утеплив. Сею только пророщенными семенами (непророщенные выбрасываю).

Рассадопосадочные стаканчики делаю из газеты: обвертываю маленькие баночки, подгибая остаток бумаги на дно. Набиваю стаканчики грунтом, проливаю теплым светло-красного цвета раствором марганцовки, продельваю пальцем две лунки на глубину 1,5 см, а через некоторое время, когда почва подсохнет, кладу в них по 2 пророщенных семени. После чего посев присыпаю просеянным грунтом, обжимаю, сверху сбрызгиваю теплой водой, вставляю этикетку, сделанную из пластмассы. Стаканчики ставлю в глубокие поддоны,

устанавливаю в полиэтиленовый мешок и ставлю на табурет у батареи на 3—5 дней. Время от времени смотрю, не взошли ли? Если появились петельки всходов, стаканчики ставлю на свет (еще одни сутки держу в мешке), остальные посева сбрызгиваю теплой водой до прорастания. Все невзошедшие семена ликвидирую. При мелкой посадке стебелек иногда выбрасывает наружу почвы чешуйки семян, отчего листочки могут не развиваться. Такие всходы необходимо сбрызнуть теплой водой и через некоторое время рукой осторожно снять чешуйки.

Первые 5—7 дней проростки должны развиваться при температуре днем 13—16°, ночью 11—13°. Для этого открываю форточку или окно, а чтобы холодный воздух из окна не дул на рассаду, надо на окно приколоть пленку. При подсвечивании лампами дневного света рассада не вытягивается, развивается нормально. В фазе петельки подсветку веду 2—3 дня круглосуточно, а затем по 16 ч (с 4 ч пополудни до 8 ч утра), в марте подсветку снижаю до 8—10 ч.

До появления первого настоящего зубчатого листа стараюсь не поливать рассаду. Если почва сверху подсыхает, сбрызгиваю ее немного теплой водой. Поливаю рассаду раз в 5—7 дней, выпивываю из двух проростков слабый. С фазы 5-го листа поливаю через 3—4 дня. При солнечной погоде и высокой температуре на окно натягиваю в два слоя пленку или марлю для затенения, а чтобы повысить влажность, ставлю сосуд с водой. Еще при появлении второго настоящего листа рассаду пересаживаю в большие пакеты из под молока, кефира или в полиэтиленовые мешки. Дно и стенки пакетов дырявлю, чтобы был доступ воздуха и сток воды.

Сорта и сортообразцы помидоров, перспективные для Подмосковья

Сорт	Высота стебля	Кол-во стеблей	Число кистей, их особенности	Кол-во плодов в кисти	Вес (г)	Форма, цвет, особенности плодов	Средний урожай с куста (кг)
1	2	3	4	5	6	7	8
<i>Раннеспелые</i>							
Ананасные (из ГДР)	средний	2	5—6	5—10	40—60	округлая, янтарно-желтый, сладкие	2,3—2,8
Колокольчик	•	2	5—6	5—6	130	округло-плоская, красный, плотные	2,5—3,0
Малышок	•	2	простые		75—85	округлая, красный	3,2—3,8
Находка	•	1—2	5—6	6—12	130—190	округло-вытянутая, малиново-оранжевый, хорошо дозревают	2,0—2,2
Неман	низкий	2—3	4—5	6	60—70	красный, дружное созревание	—
Ранний 83	низкий	2	4	3—4	180—200	округло-плоская, красный, плотные, дружно созревают	4,6
Серебристая ель	•	2—3	4	6	130—150	плоская, дружно созревают	—
Свитанок	средний	2—3	5—6 длинные	5—7	70—90	плоскоокруглая, красный с зелеными пятнами, дружно созревают	2,3—4,0
Сибирский скороспелый	низкий	2—3	4—5 компактн.	3—5	60—140	плоскоокруглая, красные, созревают дружно	4,8—5,5
<i>Среднеспелые</i>							
Валентина Терешкова	средний	2	4—5	6—7	200—450	вытянуто-ребристая, малиново-розовый	2,6—3,2
Гибрид 2 Тарасенко	высокий	1	4—5	25—50	50—65	округлая с носиком, красный, созревают растянуто	—
Грибовские А-50	высокий	1	5—6	8—13	100—180	округло-плоская, красный, отдача растянутой	4,1—5,7
Жигули	средний	2	5 большая	8—10	100—140	плоская, красный, созревают дружно	4,3—5,2
Космонавт Волков	высокий	1—2	3—4 большая	12—25	200—300	плоская, ребристая, красный со светлыми полосками	4,6—5,2
Ласточка	•	1	6—8 длинная	7—23	65—120	вытянутая, красный	5,4—6,0
Лиановидные (Красные пальчики)	•	1—2	5—6	5—6	85—120	вытянутая, розовый, мясистые, быстро дозревают	—
Марманде (Франция)	средний	2	4—5	6—7	170—220	плоскоребристая, красный, кисло-сладкие	4,5
Розовый великан (Куба)	высокий	1	развесистая		250 до 500	плоская, розовый, сладкие	2,9—3,8
Русич F ₁	•	1	6—8 простая	10—18	80—100	округло-плоская, красный	3,9—4,8
Стриж F ₁	высокий	1	6—8	8—10	80—100	округлая, красный	4,8—5,6
<i>Позднеспелые</i>							
Аза	средний	2	4—5		300	продолговато-ребристая, розовый	2,2—2,4
Апельсиновые (ГДР)	•	2	3—5 длинная	6—8	120—250	округлая, оранжево-апельсиновый	2,0—2,6
Бананчик (Оранжевые пальчики)	высокий	1	4—5	7	100—110	вытянутая, оранжевый, мясистые	2,5—3,5
Грушевидные	средний	2	5	10	100—120	грушевидная, малиновый, мясистые	2,6—3,1
Жираф	высокий	1	6—7	10	100—160	округлая, оранжево-желтый, плотные, весьма лежкие	4,5
Кент тепличный	высокий	1	6 и более	6—7	80—120	округлая, красный, мясистые, отдача растянутая	4,5—5,5

1	2	3	4	5	6	7	8
Кубинский фиолетовый	средний	2	4	5—6	300—400	плоская, коричневый, с кислотой	4,5
Малиновый великан (Египет)	высокий	1	6—7	7—10	180 и более	округло-гладкая, малиновый, мясистые	—
Мечта любителя	средний	2	4 раскидистая	6—8	300—400	плоскоробристая, красно-малиновый, мясистые	3,5
Чародей	высокий	1	5—6	4—5	200—600	плоскоробристая, розовый	2,5

Осторожно помещаю рассаду, кладу 2—3 крупинки суперфосфата, затем подсыпаю грунт. Если рассада вытянута, то подсыпку до семядольных листочков делаю в два приема. Можно стебель спирально уложить вдоль стенки пакета и подсыпать грунт. Рассаду поливаю слабой марганцовкой, а сверху слегка присыпаю прокаленным остуженным песком или ошпаренными опилками, окажет пользу и опудривание растений древесной золой. Обработанные помидоры в дальнейшем не болеют черной ножкой. Кончик корешка при пересадке не прищипываю. Пакеты устанавливаю в ящики.

Первые 2 дня рассаду прикрываю газетой. Подкормку провожу по надобности: если рассада плохо растет, лист светлый — подкармливаю разведенным птичьим пометом (1:20).

Сильно вытягивающуюся рассаду подкармливаю суперфосфатом, одновременно снижаю температуру воздуха в помещении. Если рассада растет нормально, то первую подкормку провожу спустя 2 недели после пересадки. Растворы для первой и последующих подкормок готовлю из расчета на 5 л воды. Для первой подкормки беру 1 чайную ложку калийной селитры или на кончике чайной ложки мочевины и столько же сульфата калия. Вторую и, если надо, третью подкормку (растения с 3-м и 5-м листом) провожу птичьим пометом (в concentra-

ции 1:20) с добавлением полного минерального удобрения (1 чайная ложка). После подкормки рассаду хорошо поливаю. А вообще-то поливаю утром теплой водой. Хорошо попеременно поливать рассаду зольным раствором (столовую ложку золы вскипятить в 1 л воды, отстоять, слить и долить до 2 л) и слабым раствором марганцовки.

Если рассада переросла, а срок высадки еще не подошел, можно срезать верхушку (длиной до 20 см), удалить нижние листья и поставить отрезок стебля в воду. Когда стебелек пустит корни, высадить его в почву. На оставшемся материнском растении пасынок пустить вместо основного стебля. Заваливающуюся рассаду я связываю шпагатом, получаются компактные кусты.

Чтобы предохранить растения от вирусных заболеваний, рассаду опрыскиваю начиная с фазы 1-го настоящего листа: раз в неделю обезжиренным молоком (на 1 л воды 1 стакан молока, добавив 1—2 капли настойки йода). По мере роста рассады пакеты раздвигаю в пределах ящика, чтобы растения не затенялись и не вытягивались. Перед высадкой в теплицу помидорам даю внекорневую подкормку хлорокисью меди (или медным купоросом) для профилактики фитофторы и бурой пятнистости листьев. Раствор готовлю по рецепту: 5 г хлорокиси меди на 3 л воды.

В теплице

В теплицу рассаду высаживаю 1—9 мая. К тому времени растения имеют 7—8 листьев, половина из них с цветками.

За 10 дней до высадки рассады готовлю почву. Для этого на ее поверхность рассыпаю (в расчете на 1 м²) 1 стакан золы, 1 ведро компоста, 1 ведро опилок (их осенью я пролила жидким птичьим пометом с добавлением двойного гранулированного суперфосфата, 1 столовую ложку калийной селитры. После чего перекапываю, делаю гряды шириной 1 м, проливаю теплой марганцовкой красного цвета, накрываю пленкой. Сажаю рассаду в 2 ряда в шахматном порядке: высокорослую через 70 см, среднерослую — 50—40 см. При поделке лунок на дно кладу несколько гранул суперфосфата, посыпаю землей, проливаю розовой марганцовкой и через 20 мин сажаю вертикально в углубление, разрезав пакет. Позже в два приема к стеблю подсыпаю землю, выравнивая лунку. Растения не окучиваю. Слаборазвитую и большую рассаду выбрасываю, переросшую сажаю наклонно, положив набок и сверху подсыпав не более 5—7 см земли (верхушка поднимется через 2—3 дня). Затем ставлю дуги и кладу сбоку пленку, которую при похолодании натягиваю (на день снимаю). Получается двойное укрытие. Поначалу рассаду не поливаю 10—12 дней, от солнца

первые дни затеняю газетами, должна быть влажной, а повер- ху сухой.

В теплице помидоры нужда- ются в подвязке. Для этого поверху теплицы вдоль каждо- го ряда растений закрепляю проволоку, на стебле ниже 2-го листа завязываю шпагатом сво- бодную петлю — не помешает стеблю утолщаться. Верхний конец шпагата — он должен быть с припуском 12—15 см — перекидываю через проволоку, между грядками поливаю.

Очень важно правильно фор- мировать куст. Высокорослые кусты формирую в один сте- бель — лучше освещается и проветривается, да и за посад- ками удобнее ухаживать. После 7-й кисти стебель прищипываю. Можно верхушку растения пу- стить вдоль проволоки, не при- щипывая, хотя это и несколь- ко затенит посадку.

Среднерослые кусты форми-



1



2

затем завязываю его восьмер- кой или скользящей петлей. По мере роста и утолщения стебля узел ослабляю. Через неделю стебель подкручиваю на шпагат на один оборот. И де- лаю это по часовой стрелке.

Очень важно поддерживать в теплице нужную температу- ру. При посадке рассады тем- пература должна быть 18— 20°, ночью на 3—5° ниже. При массовом цветении помидо- ров температуру желательнее поддерживать на уровне 21— 24°, а при плодоношении на градус выше. В августе—сен- тябре температуру снижаю, как при посадке (открываю двери, фрамуги и форточки). Помидо- ры любят сухой воздух и теп- ло. Почва на уровне корней

Любительские сорта 1 — Мorkovаныe, 2 — Мaлышок

Уход

Поливаю помидоры редко, зато обильно; весной и осенью — раз в 10 дней (по 5— 6 л на 1 м²), летом интер- вал сокращаю до недели (нор- ма 10 л на 1 м²). Вода должна быть теплой, стоялой. В пору плодоношения полив даю два раза в неделю. В холодную пору полив прекращаю. Опыт подсказывает: частные поливы вредны — вырастает мощный куст с толстым стеблем и боль- шими пасынками, при этом плодоношение задерживается и общая урожайность уменьша- ется. Можно через раз поли- вать слабым раствором марган- цовки.

рую в 2 стебля. Для этого под первым соцветием остав- ляю пасынок и закручиваю его на дополнительный шпагат. Низкорослые формирую в 2— 3 стебля, для чего помимо первого пасынка оставляю еще и второй.

У растений крупноплодных сортов в кисти оставляю по 2—3 плода, лишние цветки выщипываю. С другими сорта- ми так не поступаю. Большие и широкие кисти не забываю дополнительно подвязать к стеблю шпагатом или резинкой.

Пасынковую помидоры все ле- то. При этом пасынок отги- баю вниз и выламываю, остав- ляя пенек в 2—3 см, чтобы не рос на замещение другой побег. Без пасынкования кусты

получаются загущенными, они хуже освещены, плодоношение у них, как правило, запоздалое, а в результате — недобор урожая. Листья, спускающиеся к земле, удаляю, все желтые обрываю. Как только на первой кисти начнут бурить плоды, все листья до первой кисти обламываю (по 2 листа в сутки). Так же поступаю с листьями второй и третьей кисти.

тая подкормка — 1 столовая ложка сульфата калия и кристаллина на 10 л воды. Одновременно применяю и внекорневую подкормку суперфосфатом: 2 столовые ложки растолченного удобрения растворяю в 1 л теплой воды, настаиваю сутки (за это время мешаю несколько раз) сливая верхний прозрачный слой, доливаю до 10 л, всыпаю 1 чайную

пропускаю головки чеснока (без донца и корней), листья и стрелки. В 10 л горячей воды развожу 1,5 г марганцовки, сюда же помещаю измельченный чеснок (1,5 стакана), все перемешиваю, отцеживаю и сразу берусь за опрыскивание. Иногда первую и вторую обработки провожу 1%ным раствором бордоской жидкости или хлорокисью меди

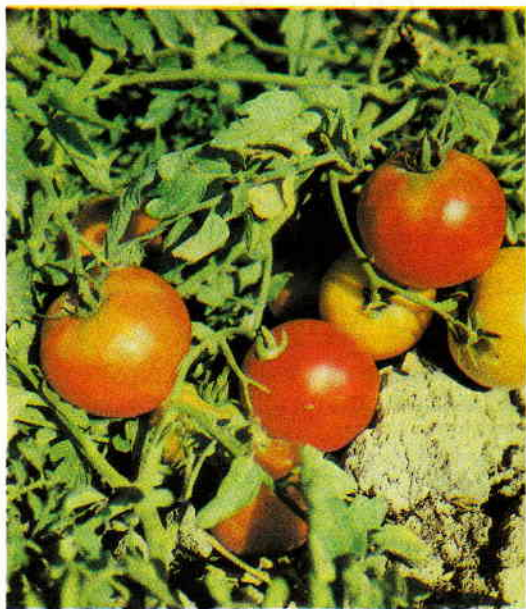

3

Подкармливаю помидоры в зависимости от потребности самих растений и, конечно, ориентируюсь на погоду. В жаркое лето даю 3—4 подкормки плюс 1—2 внекорневые; в холодное, пасмурное лето, каким, например, было лето 1987 г., обошлась 1—2 подкормками. Если лист темно-зеленый, верхушка и пасынок растут быстро, помидоры можно не подкармливать. Азот вношу только после завязывания плодов на первой кисти, а в период плодоношения вношу калий и микроэлементы.

В начале плодоношения почву присыпаю золой (3—4 столовые ложки на 1 м²), затем ее рыхлю и даю полив. Четвер-

3 — **Перемога**, 4 — **Ранний 83** (1 столовая ложка на 10 л воды). Для лучшего прилипания добавляю 1—2 столовые ложки стирального порошка «Лотос» или мыла.

Никому не позволяю входить в теплицу с папиросой или курить около нее, так как через табак передается вирус табачной мозаики. Против фитофтороза и бурой пятнистости листьев необходима профилактическая обработка. Первое обеззараживание веду через 3 недели после высадки (как завяжутся плоды на первой кисти); второе — через 10—12 дней после первого (когда завяжутся плоды на второй кисти); третье и четвертое — с интервалами две недели. Все обработки провожу чесноком, для чего через мясорубку

1) (1 столовая ложка на 10 л воды). Для лучшего прилипания добавляю 1—2 столовые ложки стирального порошка «Лотос» или мыла.

Собираю плоды красными или розовыми. Длительно (1,5 месяца) храню помидоры при температуре 2—4°. Можно и заморозить помидоры в холодильной камере (в целом или резаном виде). Перед употреблением кладу их в холодную воду.

Помидоры — моя неизменная радость.

Октябрьская
Татьяна Анатольевна,
овощевод-любитель
123154, Москва,
ул. Тухачевского,
д. 31, кв. 9



★★★★★★ Урожаю расти ★★★★★★

После того как в № 3 «ПХ» за 1985 г. была опубликована моя статья «Богадырские помидоры», я получила много писем. Писали овощеводы-любители из разных концов страны, в том числе с Кубани, Сахалина, из Магаданской области и Белоруссии. Задавали мне читатели интересные и важные вопросы. На некоторые из них постараюсь ответить.

Спрашивают: в чем заключается уход за посевами помидоров? Я поступаю так. Ящик с семенами ставлю в ванную комнату, в ванную наливаю горячей воды (влажность и тепло создадут климат, способствующий быстрому всходу семян). Благодаря влажности почва не пересыхает, и после всходов целую неделю рассаду не требуется поливать. Переув-

лажнение молодой рассады вызовет вспышку болезни черная ножка. Если же она появилась, то надо прекратить полив, подсыпать к рассаде сухого песка или торфа. Можно поступить и по-другому: срезать стебель и поставить в стакан с водой. А чтобы растение держалось устойчиво, стакан накрываю бумагой, проделав в листе отверстие, и через него пропустить растение. Спустя неделю-полторы у растения появится корневая система, пригодная для посадки его в стаканчик с землей для дальнейшего роста.

Семена высокорослых и лиановидных помидоров высеваю за 2,5 месяца до высадки в грунт или теплицу. За это время рассада достигнет 60—70 см в высоту. Высаживаю ее в грунт в горизонтальном по-

ложении, оставляя на поверхности земли верхушку стебля с 3—4 листьями (остальные листья удаляю, а стебель присыпаю слоем плодородной земли толщиной 10 см).

Чтобы рассада не вытягивалась и хорошо развивалась, ей необходимо хорошее освещение в течение 10—12 ч в сутки. Для подсветки вполне подходящи лампы дневного света. Рассада находится от источника света на расстоянии 20—25 см. За весь период подготовки рассады до высадки ее в грунт или теплицу желательно сделать 2—3 пересадки, пересаживая растения из меньших емкостей в большие, что способствует лучшему развитию корневой системы.

При первой пересадке (пикировке) желательно произвести закручивание стебля, что по-

влияет на развитие мощной корневой системы: аккуратно вынутое из ящика растение подержать 10—15 мин на воздухе, чтобы оно немного привяло, затем, свернув стебель кольцом, посадить рассаду в стаканчик. Перед высадкой в грунт растения несколько дней «приучаю» к вольному воздуху, солнцу и ветру. После этого ее высаживаю в грунт или теплицу.

Почву подготавливаю с осени, сразу после уборки урожая и удаления остатков растений. Грядки проливаю раствором медного или железного купороса, затем перекапываю на штык лопаты. После перекопки обработку купоросом повторяю. Это важно, поскольку помидоры в теплице выращиваю несколько лет подряд и менять место посадки возможности не имею.

За 2—3 дня перед посадкой рассаду поливаю теплым раствором марганцовки, а перед тем проливаю и лунки, но более концентрированным раствором все той же марганцовки. Таким образом можно избежать вспышек грибных заболеваний. Через 2—3 дня после проливки почвы в лунки вношу золу, а через сутки-двое — перегной с суперфосфатом (столовую ложку на лунку). Заметила: одновременное внесение золы, перегноя, суперфосфата и марганцовки нежелательно — эффект от их совместного применения не повышается, а снижается.

После того как земля подготовлена, приступаю к высадке рассады. Растения, достигшие 60—70 см, освобождаю от листьев на 40—50 см от корня и ставлю рассаду в заранее подготовленную лунку-ровик, оставляя 15—20 см верхушки стебля с 3—4 листьями на поверхности земли. При такой посадке растения сильнее развивают корневую систему, что

благоприятно сказывается на урожае.

Мой опыт да и опыт других подсказывает, что, опрыскивая растения раствором борной кислоты, мы тем самым стимулируем завязывание плодов. Развожу кислоту в очень горячей воде, когда раствор остынет, приступаю к опрыскиванию. Беру цветущую кисть помидора в руку и с помощью ручного опрыскивателя ее обрабатываю. Затем теплицу проветриваю. Состав раствора такой: в 1 л воды растворяю 1 г борной кислоты. Если в теплице очень жарко (30—35°) и с помощью двери и форточки помещение не проветривать, в дело пускаю вентилятор, располагая его в 1—1,5 м от растений.

В течение всего периода вегетации слежу за здоровьем своих зеленых питомцев. Не жду, когда растения заболеют, опрыскиваю раствором полихома (40 г порошка на 10 л воды) вполне здоровые. За сезон обычно провожу 2—3 опрыскивания. Причем начинаю опрыскивание не с помидоров, а с картофеля, когда его ботва достигнет высоты 15—20 см. Ведь фитопатоген начинается на картофеле и лишь потом переходит на помидоры, значит, подавить возбудитель болезни надо в самом начале. За 3 недели до снятия плодов опрыскивание помидоров прекращаю.

Против стрика применяю испытанный мною способ: зачищаю наждачной шкуркой медную проволочку, заостренную с одной стороны, после чего проволочку вставляю в стебель растения (длина проволоки 3—4 см, в стебель вставляю 2—3 шт.).

В пору активного роста помидоры подвязываю к опорам. У самой земли растение свободно обвиваю тесьмой несколько раз, оставшийся конец тесьмы привязываю к крыше теплицы. Для укрепления пло-

довых кистей из отрезка тесьмы делаю 10—15 петель. Затем устраиваю «гамачки» из старых велокамер, в которые помещаю основания кисти помидоров, а сами «гамачки» подвешиваю проволочными крючками к тесемчатым петлям.

Подкормка. Известно, что высокорослые и лиановидные помидоры, имея огромную листовую поверхность, промежуточные и сложные цветочные кисти, нуждаются в усиленной и разнообразной подкормке. Готовлю подкормку следующим образом: 1 ведро коровяка или куриного помета заливаю 3 ведрами воды, раствор хорошо перемешиваю. Затем 1 л рабочего раствора коровяка развожу в 10 л воды, а 1 л раствора куриного помета — в 20 л воды. Органическую подкормку чередую с внесением полного минерального удобрения с микроэлементами (40 г Гомельского удобрения на 10 л теплой воды). Поливаю омагниченной водой.

После подкормки (4—5 раз за сезон) почву мульчирую специально обработанными опилками — ими равномерно покрываю всю площадь между кустами. Мульча позволяет длительное время сохранять почву влажной, препятствует появлению на ней сорняков. Такая почва менее уплотнена, лучше удерживает тепло, необходимо корневой системе и в ночное время. Мульчу готовлю так: 3 ведра свежих опилок заливаю ведром раствора мочевины (200 г мочевины на 1 ведро воды). Опилки, смоченные этим раствором, выдерживаю 5—7 суток.

Высокорослые и лиановидные помидоры формирую в 1—3 стебля. Пасынки удаляю как можно раньше, чтобы помидоры не перебалывали. По достижении растением высоты 3 м и образовании верхних плодовых кистей верхушки

стеблей прищипываю, это способствует более быстрому созреванию плодов. Поступаю и так: чтобы многочисленная завязь достигла приемлемых размеров, надо часть уже налившихся плодов снять (дозреют при хранении). По мере налива и созревания плодов пожелтевшие листья срываю — это обеспечивает лучшее освещение и проветривание.

В прошлом году я на своих огородных растениях испытывала биостимулятор семян «Урожай», изготовленный Калужским радиоламповым заводом. Обработанные этим устройством семена дали весьма ощутимую прибавку продуктивности. Как это делается? Перед обработкой семена обогащают микроэлементами. Для этого готовлю раствор: в 1 л воды растворяю 3 г суперфосфата, 0,3 г марганцовки, 0,1 г сернокислой меди, 0,1 г борной кислоты, 0,2 г сернокислого цинка, 0,02 г молибденовокислого аммония. Семена погружаю в этот раствор на сутки, затем просушиваю и подвергаю пятикратной обработке с интервалом в 2—3 дня на лазерной установке «Урожай» по 1,5—2 мин. Потом семена не трогаю 3—5 дней (отлеживаются), после чего их высеваю. Рассада хорошо растет, быстро развивается корневая система. Помидоры, выросшие из семян, обработанных биостимулятором, зацвели на 5 дней раньше контрольных.

Конечно же, урожай добывается трудом и умением, но и механические помощники, в том числе упомянутая лазерная установка, не лишние. Все, вместе взятое, позволило калужским огородникам в прошлом, весьма неблагоприятном по метеорологическим условиям году получить значительный рост урожайности. Порадовали любительские сорта помидоров: Гигант Милейко, Алиса, Кат-

рина (ГДР), Танечка, Гибрид 2, Розовый красавец, Великан 10-77, Карлсон, Де-Барао-10, Уникальные и др. Хорошо зарекомендовал себя сортобразец Яблонька России. Помидор этот высокорослый, не требует обрыва пасынков, сажаю его я по схеме 1×1 м. Формирует до 20 стеблей, которые по мере роста немедленно подвязываю. На кисти бывает 6—7 плодов, собой они некрупные, зато вкусны в свежем и консервированном виде. Весьма лежкие.

Для высокорослых сортов теплица в ширину должна быть не менее 3 м (0,4 м для дорожки, по 1,3 м для грядок, на которых можно посадить в 2 ряда высокорослые помидоры в шахматном порядке). Внутренние ряды помидоров удобно обрабатывать с дорожки, а наружные откроются, если приподнять с боков теплицы пленку. Нижнюю часть пленки укрепляю двумя брусочками, они-то и удерживают пленку в натянутом положении; для проветривания теплицы и обработки кустов помидоров пленку поднимаю, наворачивая ее на бруски. Высота теплицы 2,5—3 м. Крыша должна быть полусферической формы, чтобы пленка меньше вытягивалась при дожде. Так как пленочные теплицы такой высоты особого тепла не дают, неплохо на грядках поставить дуги (70—100 см в высоту), и пока помидоры невысокие и возможны заморозки, накрываю их дополнительной пленкой.

Круглова Валентина Петровна,
овощевод-любитель
248600, Калуга,
ул. Большевиков,
д. 3, кв. 88

А СЛУЧИЛОСЬ ВОТ ЧТО...

Случайно попало в руки несколько номеров журнала «Приусадебное хозяйство» за 1987 г. В одном из них сделана попытка ответить на вопрос: «Отчего увял огурец?» (№ 1, с. 31). К сожалению, старший агроном по защите растений Отдела сельскохозяйственного производства ВДНХ СССР В. Н. Корчагин дал не совсем полный ответ на этот вопрос. Поскольку эта проблема будет актуальной и на протяжении ближайших лет, то в ее освещении надо внести определенную ясность. А случилось вот что.

Летом 1986 г. в ряде районов европейской части СССР почти одновременно... пропал огурец. На листьях растений сначала появлялись небольшие желтоватые пятна, и количество их стремительно росло. Буквально через несколько дней наблюдалось пожелтение почти всех листьев, затем они стали засыхать. Естественно, погибли и завязи огурцов. Огородники с гряд успели собрать лишь первое поколение плодов. Отбор пораженных болезнью листьев в ряде областей Украины (Днепропетровской, Донецкой, Киевской, Крымской и др. дал однозначный результат: растения пострадали от пероноспороза, или ложной мучнистой росы. Заболевание грибного происхождения. До 1986 г. пероноспороз огурца на Украине почти не отмечался. В 30-е годы ложная мучнистая роса огурца считалась весьма редкой болезнью, но уже в 60-е — она была широко распространена на Дальнем Востоке, в причерноморских районах Кавказа, встречалась и в Южном Поволжье. С чем связано ее эцифитогийное развитие в последнее время — можно только догадываться: скорее всего, в южной части СССР возникла агрессивная раса патогена, которая очень быстро начала охватывать все районы возделывания огурца. Кстати, для

грибов-паразитов растений такое явление характерно и наблюдалось не один раз. Примеры — американская мучнистая роса крыжовника, мильдью и мучнистая роса (оидиум) виноградной лозы, фитофтороз картофеля и другие грибные болезни, ставшие в свое время причиной уничтожения плантаций соответствующих культур и разорения крестьянских хозяйств в ряде стран Европы и Азии.

Цикл развития гриба ложной мучнистой росы таков. Зимует он в остатках больных растений и в почве в виде специальных образований — ооспор. Весной ооспоры прорастают зооспорами, в которых образуются зооспоры. Последние заражают молодые растения огурца. Наиболее сильно болезнью поражаются листья, на нижней стороне которых образуется в виде нежного войлочного налета масса ветвистых древовидных конидиеносцев (спорангионосцев). Кстати, по этому признаку легко диагностировать болезнь. Для этого достаточно лезвием безопасной бритвы или иглой соскрести налет с нижней стороны большого листа, поместить его в каплю воды на предметное стекло и рассмотреть под микроскопом. На спорангионосцах в огромных количествах созревают спорангиоспоры, которые переносятся воздушными течениями, и, прорастая зооспорами, опять инфицируют растения огурца. В случае эпифитотии процесс напоминает цепную реакцию и продолжается до конца вегетации растения-хозяина.

Поскольку гриб зимует в растительных остатках и почве, можно порекомендовать следующие агротехнические мероприятия: 1) каждый год огурцы выращивать на новом месте; 2) тщательно подбирать отмершие растения и их части сжигать; 3) как свидетельствует опыт, огурцы лучше выращивать в парниках под пленкой, в результате урожай созревает до массового развития болезни. Добавлю, что советы, данные в «ПХ» В. Н. Корчагиным, не будут лишними.

В. Гелюта,
научный сотрудник отдела микологии
Института ботаники
им. Н. Г. Холодного АН УССР,
канд. биол. наук

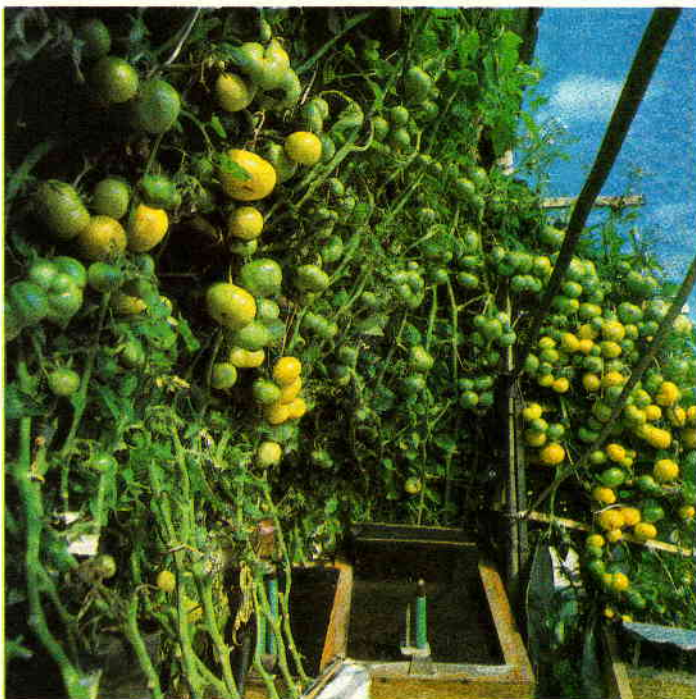

ПОМИДОРЫ НА САМООБСЛУЖИВАНИИ

Много лет выращиваю помидоры в ящиках на балконе, который имеет длину 3 м и ширину 75 см. Ежегодно получаю 40—45 кг плодов. Есть у меня новинка, которую советую опробовать огородникам, выращивающим помидоры не только на балконах, но и в открытом грунте.

Для этого нужно под каждой грядкой сделать желоб-корыто из древесины или металла глубиной 15 см, шириной 40 см. Корыта должны быть прочными, чтобы не пропускать питательный раствор. На высоте 8 см от дна корыта поставить решетку, а на нее положить частую сетку, на которой и будет лежать земля, снизу на 3—4 см пропитанная питательным раствором. При посадке корни рассады не должны касаться раствора, они должны быть выше его на 3 см.

Подготовка раствора. Развозу ведро свежего коровьего навоза семью ведрами воды, после отстоя раствор процеживаю через мелкую сетку и заливаю в желоб. А осадок вношу на грядки.

Грядки советую делать в нап-

равлении с запада на восток, шириной 70 см, проходы между грядками углубить с южной стороны на 20 см, а с северной — на 40 см. Таким образом северная сторона грядки будет выше южной на 20 см. Цель — лучше использовать солнечные лучи, чтобы все растения были хорошо освещены. Прогреву грядок способствует покрытие их черной пленкой.

Помидорную рассаду в желоба-корыта советую высаживать лежа, корнями на юг, головой — на север.

Не забывайте следить за уровнем раствора в корыте-желобе, для этого по концам каждой грядки поставьте контрольные трубки, работающие наподобие водяного уровня. Раствор доливать в желоб-корыто через трубку, установленную посредине грядки.

Уверен, что затраты труда на поделку желобов-корыт скажется весомой прибавкой урожая.

Филин Николай Петрович
141250, Московская область,
Пушкинский район,
г. Ивантеевка,
ул. Смурякова, 12, кв. 60

Обычно в погребах действует система естественной вентиляции, оборудованная вытяжными дефлекторами. Такая система способна обеспечить микроклиматические условия для длительного хранения картофеля, овощей и консервов. В общем

Каждому огороднику известно, что овощи и картофель подолгу сохраняются лишь в погребе. И не во всяком, а только в хорошо устроенном.

бой, в погреб не должны проникать грунтовые и атмосферные осадки. Все деревянные и металлические части ограждающих конструкций и оборудования окрасить масляной краской, лучше белого цвета. Атмосферный воздух, поступающий в погреб через приточное уст-

Погреб с вентиляцией

Мастер на все руки

традиционно используется движение воздуха и разность температур в погребе и атмосфере. Как же подготовить хорошо вентилируемый погреб для закладки урожая на хранение?

В погребе, оборудованном тамбуром (рис. 1), воздух поступает через регулируемые отверстия в наружной и внутренней дверях. Отработанный увлажненный и загрязненный воздух, поступающий от хранящейся продукции, выводится в атмосферу вытяжными вентиляционными устройствами. Они оборудованы утепленными, легко перемещающимися заслонками. Дефлектор — естественный побудитель тяги, работает за счет ветра.

Другой тип погреба — без тамбура (рис. 2). В нем в верхней части одной из торцевых стен, предпочтительно со стороны какой-либо застройки, располагается шлюзовое отверстие — люк, плотно закрывающийся утепленной крышкой. Приточный воздух в помещение подается через трубу-воздуховод. Труба может быть произвольного сечения, надо только стремиться, чтобы она имела гладкую внутреннюю поверхность и не подвергалась быстрому разрушению. Верхний конец трубы, выведенный над по-

верхностью земли, не должен заливаться вешней и дождевой водой. Обычно воздуховод снабжают конусным колпаком. Металлическая сетка, перекрывающая срез трубы, не позволяет грызунам проникнуть в хранилище. Приточное устройство своим воздуховодом соединено с нижней частью торцевой стены погреба.

Приток атмосферного воздуха регулируется утепленной заслонкой 10, а загрязненный воздух удаляется с помощью вытяжного устройства. По отношению к приточному вытяжное вентиляционное устройство располагают у противоположной торцевой стены погреба. Верхняя часть воздуховода должна возвышаться над уровнем земли не менее чем на 150 см. Обязательно предусматривается свободное обдувание дефлектора ветром.

Чтобы помещение проветривалось, над полом до заложения на хранение продукции оставляют воздушную прослойку не менее 10 см. Само со-

ройство, омывает все пространство помещения и, увлажняясь грязными парами, выводится в атмосферу. Перед закладкой овощей погреб нужно тщательно вычистить, проветрить и обеззаразить. Полки, стеллажи, решетки, ящики, деревянные закрома вынести из помещения, вымыть горячей водой с мылом и содой, просушить на солнце. Для обеззараживания их дважды белят свежегашеной известью с добавкой медного купороса (100 г на ведро известкового раствора). Такая обработка дерева поможет избавиться от плесени. Если нет извести, можно обойтись водным раствором медного и железного купороса 10 %-ной концентрации. Земляной пол посыпьте тонким слоем извести.

А как бороться с насекомыми, которые попали в погреб вместе с загружаемой продукцией? С ними борются с помощью все той же гашеной извести. На 20 м³ объема погреба берут 6 кг негашеной извести. Засыпав в любую металлическую емкость, известь заливают водой. Погреб сразу же надо покинуть, вентиляционную систему тщательно закрыть. Через неделю-полторы дезинфекцию повторить.



Рис. 1. Погреб с тамбуром состоит из заглубленного в грунт 1 помещения 2. Здесь в закромах 3 хранятся овощи, картофель и др., а на стеллажах 4 установлены ящики с продуктами и консервы. Вход в погреб через тамбур 5, имеющий отставку 6 и отводящую канавку 7. Тамбур имеет наклонные ступени 8, оборудован наружной 9 и внутренней 10 дверями (утепленными). На виде А—А представлен план погреба с тамбуром. Позиции 11—17 относятся к вытяжному устройству.



Рис. 2. Погреб без тамбура. В помещении 1, заглубленном в грунт 2, располагаются закрома с заранее предусмотренными щелями для лучшего проветривания продуктов 3. Для банок устроен стеллаж 4. Погреб снабжен шлюзовым отверстием 5 и лестницей 6. Воздух подается через вентиляционное устройство 7; 8 — труба; 9 — конусный колпак, 10 — утепленная заслонка, 11 — входное устройство, 12 — вертикальный воздуховод, 13 — дефлектор. На виде Б—Б показан план погреба без тамбура.

Конечно же, погреб следует правильно эксплуатировать. Чтобы не произошло «опрокидывания тяги», когда предназначенный на удаление воздух обратно засасывается в помещение, соблюдайте равенство площадей приточного и вытяжного отверстий. Для увеличения воздухообмена в погребе, что особенно важно в теплый период года, сечение приточного отверстия должно быть в 2 раза больше, чем сечения вытяжного устройства. Погреб-

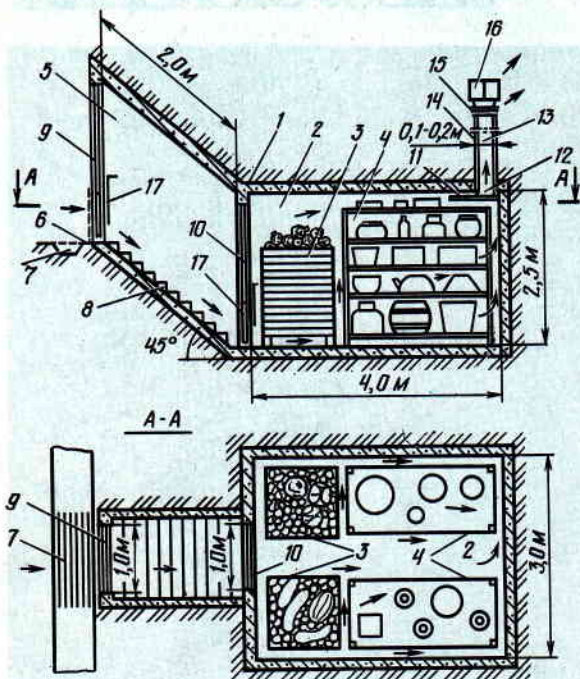
то ведь летом пустой, и вытягивать оттуда почти нечего. Грамотное использование вентиляции позволит получить в хранилище хороший микроклимат, так необходимый для сохранения овощей и картофеля здоровыми.

Еще узелок на память: при закладке урожая на хранение интенсивнее вентилируйте погреб, так как убранный продукт биологически активна и поначалу обильно выделяет вредные газы. Не забывайте,

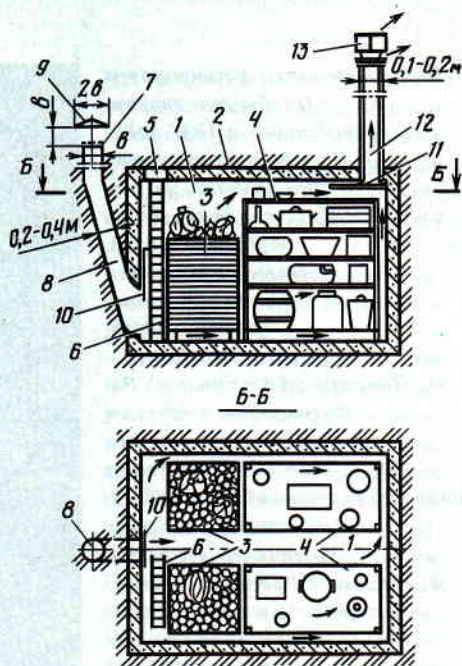
что внизу погреба и у приточного отверстия воздух прохладнее, чем сверху и у вытяжного устройства. В этих местах желательно и укрепить термометры. Погреб с чистым воздухом позволит обойтись с минимальными потерями заложенной продукции во весь длительный период ее хранения.

Шведов

Валентин Васильевич,
овощевод-любитель

127273, Москва,
Декабристов, 36, кв. 118

Подведены итоги фотоконкурса
«Плоды рук твоих»,
проведенного в 1987 году.

На конкурс поступило
105 слайдов, из них
с № 4—87 г. по № 4—88 г.
опубликовано 28.

Ниже публикуется
решение жюри.

Первая премия

в размере 200 руб.:

В. Линский (Казахская ССР).

Фотографии к статьям

«Заслон листогрызущим»

(№ 1, 1988 г.) и «Растения

защищают растения» (№ 4, 1988 г.).

Вторая премия

в размере 150 руб.:

А. Черников-Рудеш (Москва).

Фоторепортаж «Украшение

сада — облепиха»

(№ 5, 1987 г.)

В. Наркевичюте (Ялта).

Фотография на 2-й странице

обложки (№ 3, 1988 г.).

Третья премия

в размере 100 руб.:

А. Кондрагъев (Москва).

Фотография на стр. 40

(№ 2, 1988 г.).

С. Стрельцов (Донецкая обл.).

Фотография к статье

«Работать хочется...» (№ 4, 1987 г.).

А. Головченко

(Новосибирская обл.).

Фотография на 40-й странице

(№ 4, 1988 г.).

Дипломами награждаются:

Заболтнова З. Н., Кичина В. В.,

Кусля Н. С., Морозов В. Н.,

Моганов Н. И.,

Никитушкин С. Н.,

Новиков П. Б., Потапов А. В.,

Рахманов С. В.,

Шабаршов И. А.

Поздравляем лауреатов

нашего фотоконкурса.

Фото И. Попова, г. Воронеж

(стр. 40, вверху).

Фото В. Наркевичюте, г. Ялта

(стр. 40, внизу).

Фото В. Безенкова, Москва

(стр. 41).

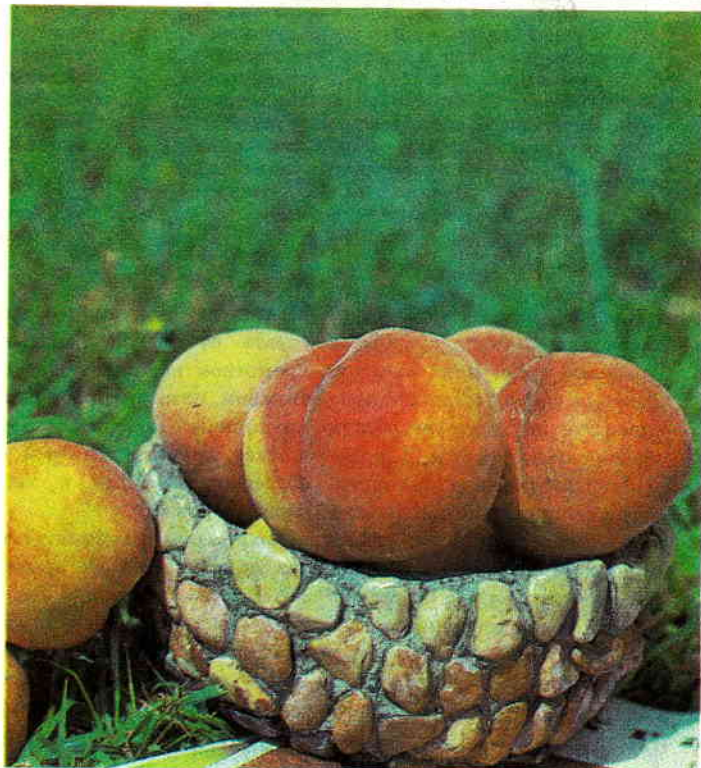

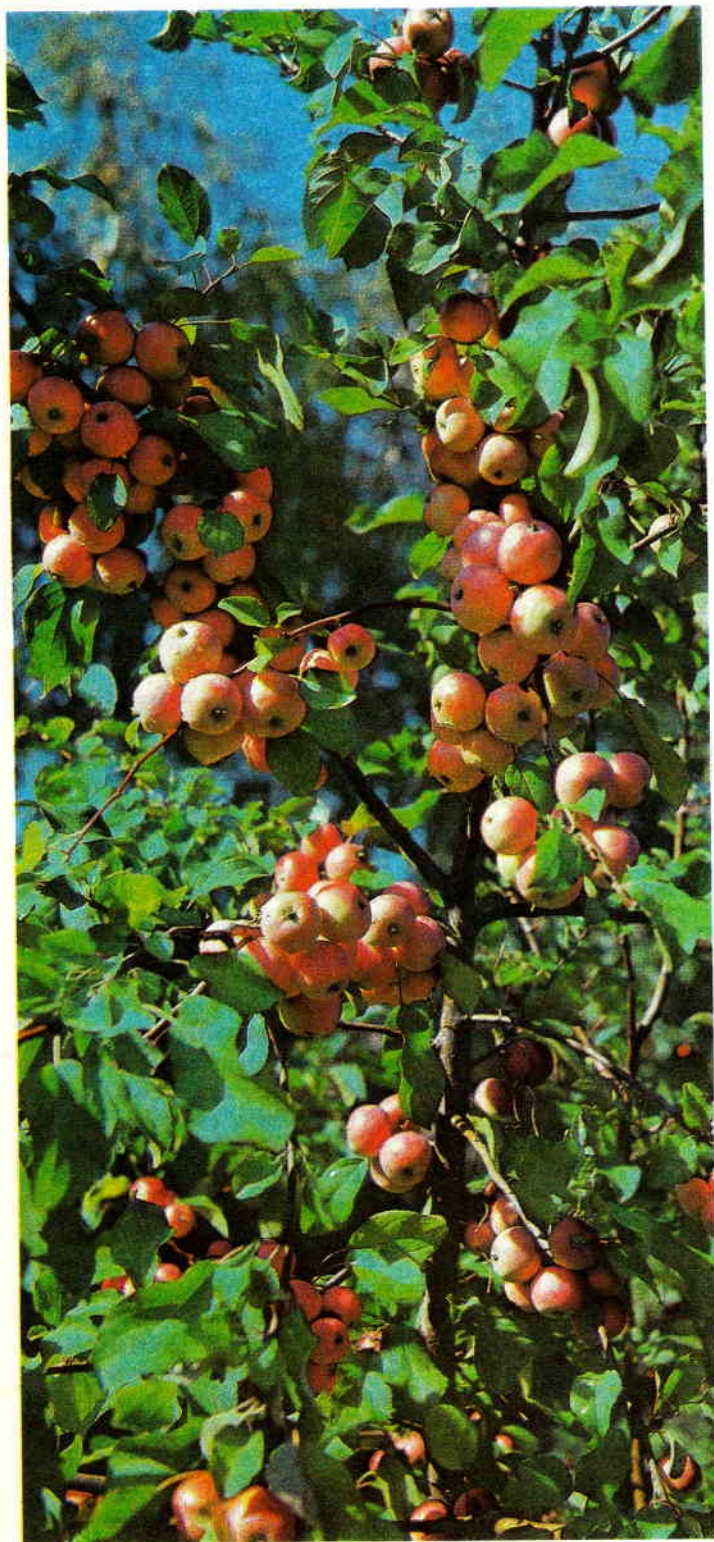

ЦК профсоюза работников агропромышленного комплекса и редакция журнала «Сельская новь» объявляют фотоконкурс для приложения «Приусадебное хозяйство». Девиз — «Плоды рук твоих».

К участию в конкурсе приглашаются фотографы-любители и профессионалы.

Тематика фотосъемки — все что связано с работой на приусадебном, садовом, огородном, дачном участке (кроме строительства домов). На конкурс принимаются *только слайды* — они могут быть постановочные, жанровые, технологические. Принимаются как отдельные сюжеты, так и фотоочерки. На полиэтиленовом пакетике, в который должен быть вложен каждый слайд, указать фамилию, имя, отчество автора снимка и порядковый номер. Отдельно приложите описание слайдов: автор, порядковый номер, место и время съемки, Ф. И. О. персонажей (если они есть), вид и сорт растений, порода животных, название выполняемой операции или приема, предлагаемый вариант подписи.

Слайды направляйте в твердой упаковке (между картонками), с указанием обратного адреса.

Для победителей конкурса установлены премии:

одна первая — 200 руб.;

две вторых — по 150 руб.;

три третьих — по 100 руб.

и десять поощрительных дипломов редакции.

Слайды *не рецензируются и не возвращаются*. Оставленные в редакции слайды могут быть в дальнейшем использованы для иллюстрирования статей с выплатой гонорара в установленном порядке. Срок подачи материала на конкурс — 15 марта 1989 года.

Погреб-«кувшин»



Рис. 1. Погреб-кувшин (конструктивная схема)



Рис. 2. Так выглядит этот оригинальный погреб в разрезе

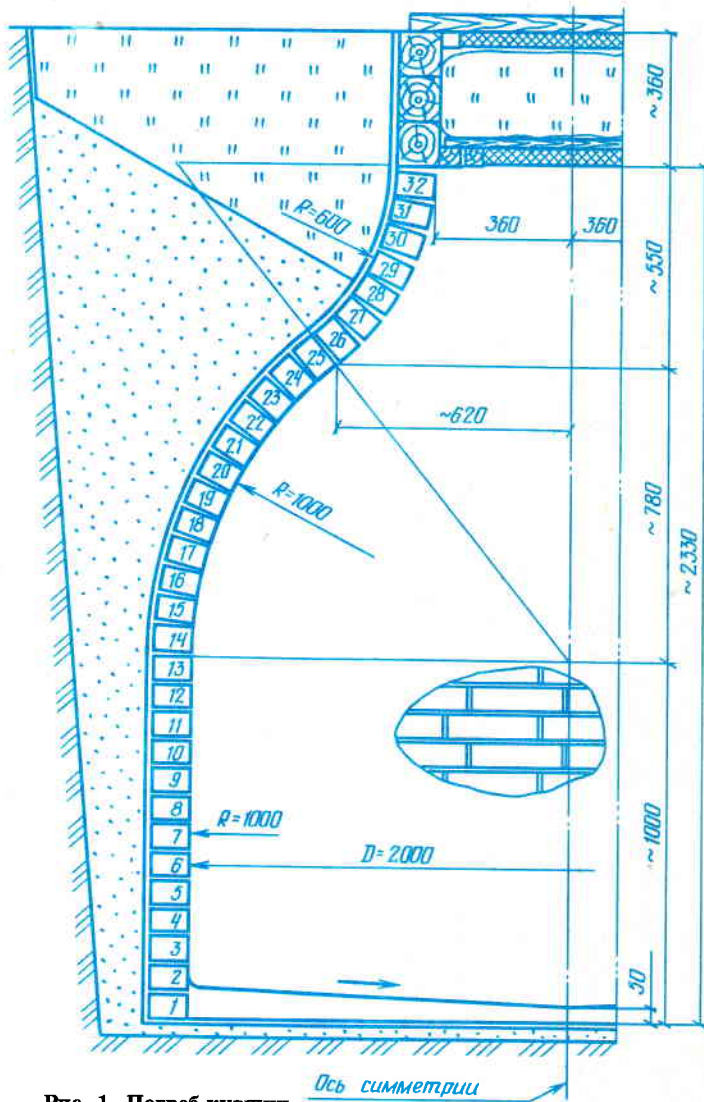

Рис. 3. Шаблон для выкладки сводчатой части погреба

На своем садовом участке, а также нескольким родственникам и знакомым я сложил кирпичные погреба в форме усеченного кувшина. Преимущество такой конструкции — малый расход материала, отсутствие специального перекрытия, простота и быстрота строительства, высокая прочность. А делаю так.

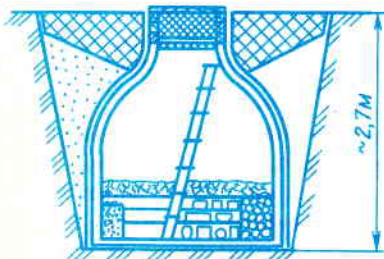
После отрывки круглого или овального (в плане) котлована уплотняю грунт основания втрамбовыванием в него небольшого количества щебня. Присыпав щебень слоем песка толщиной около 5 см, разравниваю его и снова слегка уплотняю. На подготовленное таким образом основание укладываю два слоя полиэтиленовой или полихлорвиниловой пленки. Лучше всего заранее изготовить большой полиэтиленовый «чулок» размером на погреб. Для защиты пленки от случайных механических повреждений при производстве работ на нее укладывают куски рубероида, оргалита, досок и т. п. Можно также засыпать пленку слоем песка.

Кладку веду из кирпича (его потребуется 700 шт.) на цементно-песчаном растворе с добавлением небольшого количества глины, которая придает раствору необходимую пластичность. Глину замачиваю водой за 1—2 суток до приготовления раствора. В процессе кладки все швы, в том числе и снаружи, тщательно заполняю раствором. После выполнения кладки на высоту 0,6—0,8 м пленку, являющуюся гидроизоляционным слоем, препятствующим проникновению грунтовой влаги в погреб, прижимаю снаружи к стенке, а пазуху засыпаю песчаным грунтом, который тут же слегка уплотняю.

Сужение погреба выполняю постепенно (см. рис.), ряд за рядом, начиная с 14-го ряда. При этом растворную постель делаю

толще у наружной грани стенки, а кирпичи укладываем с увеличивающимся от ряда к ряду (до 27-го включительно) наклоном внутрь погребка. После завершения кладки 27-го ряда при кладке последующих рядов растворную постель делаем толще у внутренней грани стенки и постепенно к верхнему ряду достигаю горизонтального расположения кирпичей. Если люк-лаз задуман прямоугольным, то постепенно видоизменяю первоначальную круглую или овальную в плане форму, доводя ее к верхнему ряду до необходимой. В верхних рядах для уменьшения толщины вертикальных швов можно применять отеску части кирпичей. Перевязку швов выполняю на каждом ряду.

Может показаться, что описанная работа сложна и доступна лишь специалистам высокой квалификации. Не спешите делать выводы. Главное начать... Я тоже сомневался перед тем, как решил заполнить первый такой погреб своему знакомому, но, когда начал работу, все оказалось проще, чем предполагал. При работе не пользовался никакими специальными шаблонами и приспособлениями. Просто через несколько рядов кладки контролировал размеры с помощью рулетки и отвеса. Для тех, кто не имеет навыков кирпичной кладки, контрольный шаблон внутренней поверхности погребка желательно изготовить и пользоваться им в процессе работы.

При наличии определенного навыка и хорошей подачи материалов погреб диаметром 2 м можно сложить за 2—3 ч, но все же торопиться не следует. Лучше обратить внимание на качество, потому что качественно выполненная работа принесет внутреннее удовлетворение и будет радовать глаз длительное время.

После завершения кладки все швы внутри погребка тщательно затираю, что удобно выполнять куском мешковины. Свежий незатвердевший раствор убираю с поверхности кладки этой же мешковиной. Таким образом, внутренняя поверхность окажется подготовленной под известковую побелку, которая выполняется позже. Двойной люк-лаз мастерю из сосны или лиственницы, они малотеплопроводны и стойки против гниения.

Для надежной защиты погребка от промерзания обратную засыпку в верхней части делаю из сухих древесных опилок, укладываемых на пленочный гидроизоляционный экран. Перед засыпкой к опилкам добавляю негашеную известь, чтобы отпугивала мышей. Между двумя люками укладываю тюфяк, набитый мелкими стружками с опилками.

Пол в погребке бетонный или цементно-песчаный толщиной 5—10 см с уклоном от стенок к середине. После затвердевания пола всю внутреннюю поверхность погребка белю известью с добавкой медного купороса.

Опыт убеждает: хорошо изолированный от грунтовой влаги погреб не требует устройства специальной вентиляции в зимнее время. А в теплое время года хорошая вентиляция осуществляется при открытом люке.

Овощи в погребке-кувшине сохраняются отменно. Вход в погреб ведется из подполья дома или гаража, поэтому от атмосферных осадков он защищен.

Савчук Николай Анатольевич,
инженер
660039, Красноярск,
ул. Восточная, 20, кв. 69



П. Талалаеву (Рязанская обл.). Комитет по канцерогенным веществам при Минздраве СССР сообщает: отечественные и зарубежные исследования не дают оснований утверждать, что нафталин обладает канцерогенным действием, следовательно, и нет оснований для запрещения его применения в народном хозяйстве.

Но в связи с тем что нафталин неэффективен в отношении всех стадий развития моли (против которой его обычно в условиях приусадебного хозяйства применяли), решением Комиссии Минздрава СССР по регламентации применения дезинфекционных средств рекомендовано исключить нафталин из «Перечня средств, разрешенных для применения населением».

Что же конкретно предлагается взамен нафталина? Прежде всего совершенно безвредное средство — камфора синтетическая, вырабатываемая из сосновой живицы. Эта камфора помимо того, что отпугивает моль и тараканов, эффективна еще и против гусениц и летающих шестиногих вредителей. Ею даже лечат пчел от клеща. Выпуск камфоры освоил Билимбаевский химлесхоз Свердловской области (623142, п. Билимбаев, Первоуральского района, ул. Бахчиванджи, 96, директор Н. И. Копылов). Камфора расфасована в полиэтиленовых пакетах по 100 г в каждом.

В. Шелюгину (Алтайский край). Вопросы экологии приусадебного участка, живого общения с природой родного края, будь то в лесу, на лугу или подле водоема, интересно ставятся в ежемесячнике «Человек и природа», выпускаемом издательством «Знание» (подписной индекс 70109, цена номера — 15 коп.).



Дела сезонные

ЧТОБЫ ЗИМОЙ ВСПОМИНАТЬ О ЛЕТЕ

Ваш сад в ответ на хороший уход, надеемся, дал такой урожай, что его хватило на лето—осень и на зиму—весну осталось. Зимой ценность фруктов как источника витаминов, органических кислот и минеральных веществ еще более возрастает. И раз у вас есть сад, надо стремиться к тому, чтобы плоды и ягоды были на столе круглый год. Только как сохранить фрукты?

Судя по письмам, многие читатели считают: сохранить труднее, чем вырастить. Даже если это справедливо, делу такой ответ не поможет. А между тем одно с другим связано. Плоды, выращенные агротехнически правильно, снятые вовремя, без повреждений, хранятся лучше (конечно, в благоприятных для хранения условиях).

Прежде всего — холод. Для плодов нужна температура воздуха не ниже минус 2° и не выше плюс 6°. Это в среднем. Для разных сортов нужны разные температурные режимы: для Ренета Симиренко, Бойкена, Уэлси подходят минимальные температуры минус 1 — минус 2°, а например, Антоновке Обыкновенной, Победителю — низкие, но плюсовые: 2—4°. Среди груш — сорта Любимица Клаппа, Бере Арданпон, Жозефина, Деканка Зимняя хранятся при 0 — минус 1°, а для Бере Боск требуется плюс 3°. При минусовых температурах мякоть плодов этого сорта твердеет, вкусовые качества ухудшаются.

Для хранения надо использовать все более-менее подходящие помещения — неотапливаемые комнаты, подвал, подпол, а еще лучше погреб, подземный или наземный.

В погребе хранит урожай своих восьми яблонь А. Г. Дорошенко из г. Прилуки Черниговской области. Высота его погреба 2,3 м, так что и войти в него легко, и конденсата образуется мало, так как имеется вентиляция, пол — грунтовой.

Яблоки Андрей Григорьевич хранит в ящиках, сделанных им самим из планок толщиной 10—12 мм. Длина ящиков 1 м, ширина 40—50 см, высота продольных стенок 6 см, поперечных — на 2 см выше. Поэтому между ящиками, составляемыми по 15 штук в штабеля, — просветы. Яблоки, приблизительно равные по размеру, уложены в один ряд, плодоножками вверх. Раз в десять дней садовод плоды просматривает, выбраковывает испортившиеся. Яблоки зимних сортов хорошо хранятся до нового урожая.

Если нет погреба, можно воспользоваться опытом длительного хранения плодов в переувлажненной почве. Здоровые яблоки сорта Антоновка Обыкновенная были уложены в чистую полиэтиленовую бочку емкостью 50 л. Ряды плодов переложены еловым лапником. В заранее выкопанную яму набралась грунтовая вода. И прямо в воду установили бочку так, что ее края выступали над почвой на 15 см.

Чтобы яблоки в бочке не «задохнулись», из нее вывели наружу полиэтиленовую трубку диаметром 2 см. Зазоры между стенками ямы и бочки перекрыли круговым деревянным щитком. Его положили на линолеум, которым закрыли верх бочки. Щиток утяжелили грузом, и бочка не всплывала. Яму за щитком огородили дощечками и все «хранилище» засыпали опилками, толстым слоем листьев, сверху накрыли пленкой, прижали ее к земле. На пленку насыпали землю слоем 15 см. Сняли укрытие и раскрыли бочку в середине апреля, спустя 6 месяцев. Яблоки и по внешнему виду, и по вкусу были такими, как будто их только что сняли с дерева. Такой опыт описан в книге С. Н. Жаровой, Е. И. Панковой, И. Э. Старостенко «Заготовка и хранение плодов».

Известен способ хранения плодов завернутыми по отдельности в промасленную бумагу, например вазелиновым маслом. В этом случае они не побуреют. Можно завертывать плоды и в обычную бумагу, но результаты будут хуже.

Другой способ: переслоить плоды стружками листового дерева, чистыми листьями дуба, клена, осины или сухим мхом, торфом, очесами льна, шелухой гречихи. Ящик с плодами должен быть как бы «окружен» воздухом — поставьте его на поддон, отодвиньте сантиметров на восемь от соседних ящиков, а располагая над ним другой ящик, проложите между ними толстые рейки.

Сейчас многие садоводы хранят плоды в полиэтиленовых пакетах «шириной» в два, «длиной» в 4—5 плодов. Надо сделать так, чтобы пакеты, разложенные на стеллажах, в ящиках или развешенные, не соприкасались друг с другом. Иногда плоды, запаянные в мелкие (1—3 кг) пакеты, хранят в холодном помещении до устойчивой прохладной погоды, а потом закапывают в землю на глубину, на которую она не промерзает.

При герметизации пакета старайтесь удалить из него как можно больше воздуха — пусть пленка «прилипнет» к плодам, на стенках почти не будет капелек влаги.

На хранение укладывают, естественно, только здоровые охлажденные плоды, а чтобы они не заболели во время хранения, их можно предварительно на минуту опустить в 4 %-ный раствор хлористого кальция и обсушить. Устойчивость растительных клеток повысится. Поверхность плодов обеззаразится, они дольше останутся свежими и ароматными.

Почти десять лет назад прочитал инженер В. Н. Исаев из Ульяновска в журнале

«Техника молодежи» (№ 2, 1979) о способе хранения плодов с помощью электроантисептирования. И с тех пор Валерий Николаевич ждет не дожидается, когда наконец появятся компактные генераторы аэроионов, которые можно было бы применить в бытовых условиях. Но до сих пор их нет, поэтому опишем старые способы хранения плодов, о которых напомнил нам Г. К. Колесов. «Способы пусть кустарные, но верные и дешевые», — охарактеризовал их садовод из Ярославля.

Хранили яблоки раньше в мелком, тщательно промытом и высушенном в печке песке. На слой его в 5 см на дне ящика укладывали досуха вытертые яблоки так, чтобы они не касались одно другого. Сверху их засыпали песком слоем 3 см, потом следующий ряд плодов и т. д. Или иной способ, обеспечивающий более долгое хранение плодов здоровыми. Чистые здоровые яблоки вносят в сухую камеру или какое-нибудь помещение, раскладывают на сухие циновки так, чтобы они не касались друг друга, и, плотно затворив окна и дверь, окуривают дымом зажженной виноградной лозы. Через пять дней обработку повторяют и тут же укладывают яблоки в ящики, наглухо их заколачивают и хранят в сухом помещении. Результаты хорошие.

Вспоминается выставка садоводов в Москве год назад. Оба этажа огромного павильона были заполнены фруктами, овощами, цветами, живностью, а также образцами удобрений, средств защиты сада от вредителей и болезней — чего там только не было. Но внимание многих посетителей привлекала одна из участниц выставки. Окруженная плотным кольцом посетителей, она вынимала из привезенного сюда специально морозильника «Минск-17» свои очень разнообразные и красивые экспонаты — практически все, что выращивает в саду-огороде, она замораживает на зиму. Многих тогда она «обратила в свою веру». Трудно было не поддаться агитации — так красиво выглядели экспонаты, запаянные в маленькие упаковки размером с плитку шоколада. Увидев запаянную «плиточку» разрезанных янтарных долек абрикоса с вишней, единогласно решили: детям вот что надо вместо шоколада. А из морозильника уже достают новый пакетик: долек 10 огурцов, ломтиков 6 помидора. «Пока умываюсь, завтрак уже оттаял». Красиво и полезно: ведь при таком консервировании сохраняются многие ценные компоненты фруктов, овощей, зеленых. А если вам понадобится морозильник или морозильную камеру освободить для оттаивания, то замороженные продукты надо быстро выгру-

зять, завернуть в полиэтиленовую пленку и в два слоя ватного одеяла. Так они не разморозятся несколько часов.

Не обязательно замороженные фрукты надо запаивать в пленку, их можно хранить в стеклянных банках, наполнив до плечиков и закрыв крышкой, или в ванночках. Предварительно фрукты надо поставить в холодильник в миске открытыми на 2—3 часа, потом заложить в банки или ванночки и поставить в морозильную камеру на сутки тоже открытыми, а спустя сутки закрыть банки пластиковыми крышками, а ванночки — куском плотно полиэтилена. Ягоды совсем не теряют своего внешнего вида, если их замораживать с сахаром.

Москвичка В. М. Будик благодарит авторов книги «Вяленые фрукты» А. М. Котоусову и Н. Г. Котоусова за полезные рецепты. Прочитав ее, Вера Михайловна сама стала вялить крыжовник, сливу, аронию. Правда, несколько изменив рекомендации авторов из-за того, что «для их технологии нет условий в домашнем хозяйстве». Действительно, сложно выдержать ягоды крыжовника, предварительно наколотые и залитые сахарным сиропом при 85° в закрытой емкости 8 мин, потом в духовке при 80° — 20 мин, при 65—70° дважды по 25 мин, в сите при 30° — 3—5 часов.

«В газовой плите невозможно регулировать температуру с такой точностью и в такой короткий срок», — пишет Вера Михайловна. Сама она после того, как сольет первую порцию сиропа и залет ягоды новой порцией, ставит их в духовку, нагревает в закрытой посуде до 85°, а потом из духовки вынимает, укрывает шерстяными платками на 20+25+25 мин с перерывами, всего на 1 ч 10 мин.

Продукт за это время несколько остывает, после чего Вера Михайловна сливает вторую порцию сиропа через сеччатую кастрюлю соковарки и затем эту кастрюлю вставляет в соковарку без крышки и ставит в духовку с приоткрытой дверцей. Остатки сока постепенно стекают в поддон с носиком, ягоды подсыхают за несколько часов. После их охлаждения, уже на следующий день, она довяливает их на противне. Из 4 кг крыжовника у нее получается 1 кг вяленых ягод. Первую и вторую порции сока соединяет и стерилизует в бутылках 10 минут.

А вот рецепт «жареного» повидла-варенья В. В. Тогливой из села Дубровка Полтавской области. Сама она им пользуется много лет, с тех пор как узнала его от знакомой из Таганрога. В глубокую сковороду Вера Викторевна нарезает яблоки, груши, кладет

сливы, смородину, вишню, крыжовник — в любом сочетании и любой пропорции. Предварительно она вынимает косточки из слив и вишен, яблоки и груши иногда очищает от кожицы. Засыпает фрукты сахаром по вкусу. Немного выстывает и помещает сначала на сильный огонь. Когда жидкость выпаривается, огонь уменьшает. Сковороду ставит на рассекающий пламени, часто помешивает содержимое. Доводит до нужной ей густоты и горячим расфасовывает. Хранится, по словам Веры Викторовны, такой продукт очень хорошо (по несколько лет). «Жареное» варенье она использует с чаем, молоком, для пирогов. Но конечно, лучше меньше времени держать консервируемые плоды на огне.

Неизменно читатели интересуются, как можно замочить яблоки. С. М. Гиценко из г. Шахты Ростовской области предлагает способ мочения «без сахара, ржаной соломы, соли, суслы и прочего». Залить кипятком дубовую бочку емкостью 100—250 л, добавив пучок аптечной ромашки, тщательно промыть емкость, плотно закрыть ее и выдержать до остывания воды. Потом поставить бочку в подвал или погреб. На дно ее положить тонким слоем вымытые листья черной смородины или вишни. В верхней крышке вырезать квадратное отверстие 10×10 см и изготовить такого же размера «крышку» и круглый «чок», чтобы закрыть отверстие.

Снятые с дерева здоровые яблоки одного из сортов: Пепин Литовский, Пепин Шафранный, Кальвиль Снежный, Антоновка Обыкновенная, не пораженные плодовой гнилью, осторожно выложить из корзины и оставить в тени под навесом 3—4 дня. Пшеничные отруби высыпать в эмалированную посуду или посуду из нержавеющей стали слоем 8—10 см, залить кипятком, перемешать 3—4 раза. И как только раствор остынет, наполнить им чистые эмалированные ведра. Все готово.

Теперь положить на дно, покрытое листьями (черной смородины), слой яблок плодоножками вверх и «тестом» замазать пустоты между ними и покрыть им на высоту плодоножки, потом снова слой яблок и т. д. до тех пор, пока бочка не наполнится. Предварительно приподняв верхний обруч, поставить верхнее днище. Залить холодной отстоявшейся водой из колодца или водопровода. Первые 2—3 дня при необходимости воду доливать. После 7—10-дневного брожения — это будет зависеть от температуры воздуха в подвале — закрыть отверстие наглухо. И все. Яблоки получаются вкусные. Открывайте крышку, берите сколько надо, вымойте и ешьте на здоровье.

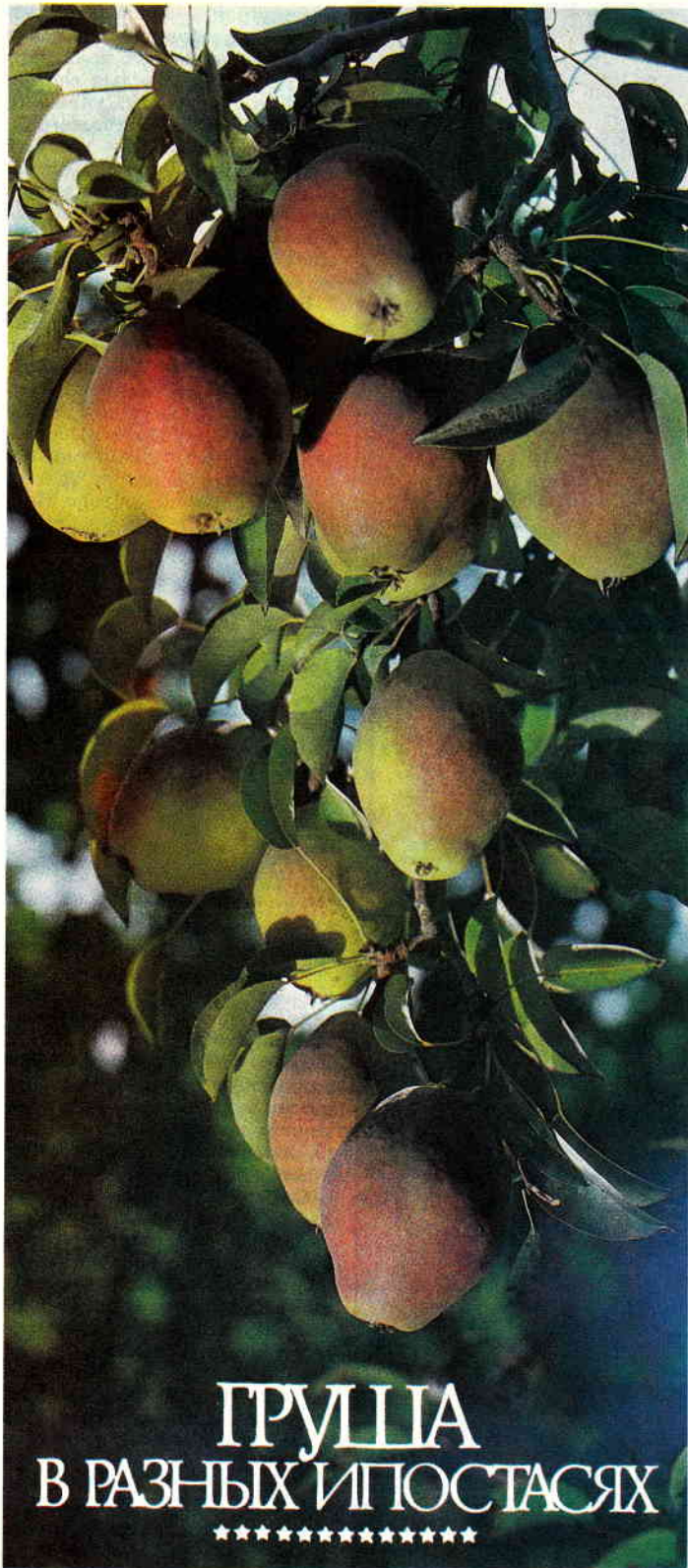

ГРУША

В РАЗНЫХ ИПОСТАСЯХ



ВАШ САД

В белой кипени

Как-то в первые дни мая довелось мне побывать в «саванне». Не хочется иначе называть этот живописнейший кусок лесостепи вдоль берега Ворсклы на Полтавщине. Уже зазеленела и поднялась трава, берег реки утопал в зарослях цветущей черемухи, а на свободе, куда ни глянь, обособленно, поодиночке (потому и подумалось — саванна) открытые всем ветрам красовались те же черемухи и дикие груши — тоже все в белой кипени цветов. Каждое дерево жило привольно, раскидывало ветки куда хотело. И вот эта груша, которая так и просилась на фотопленку, распластала свою крону полушарием, да таким ровным, будто циркулем очертили.

Не зря растут на земле дикие груши. Умный хозяин не пройдет мимо них. Первое — она выносливый, неприхотливый подвой для культурных груш. Ну а сами плоды-то... Куснешь — вроде невкусно, но некоторые люди из года в год готовят из этих неказистых плодов витаминные сиропы-пятиминутки на зиму. Судя по исследованиям профессора Л. И. Вигорова, изучившего химический состав плодов многих «дикарей», мелкие грушки весьма богаты витаминами, тогда как знатные сладкие сортовые плоды в этом смысле — все равно что обычный сахарный сироп.

Не хочется брать для себя — собирайте для своей живности. Посушите, а зимой добавляйте в кормовые мешанки или киньте в ту массу, которую собрались засилосовать.

Л. Исаченко

* * *

От обыкновенной дикой груше произошло большинство культурных сортов. О некоторых из них и пойдет речь в следующих материалах.



СОРТА НА ВЫБОР

В середине лета, когда черешня, алыча, абрикос постепенно отходят, на рынках появляются груши ранних сортов: Июльки, Сахарки (Цукривки), Скороспелки. Есть и более ранние сорта, июньские — местный сорт Майская Ранняя, болгарские — Юньска, Енисейка, Трапезница. И все же «грушевый сезон» в Крыму издавна открывают не они, а сорт Магдалина Зеленая.

Выведенная еще в 1628 году, эта груша завоевала симпатии садоводов вкусными ароматными плодами, щедрой урожайностью, неприхотливостью к условиям произрастания, устойчивостью к болезням. Деревья ее отличаются хорошим ростом и здоровьем. Привитый на айву посредством вставки сорт быстро вступает в плодоношение.

Долгое время в Крымской области был районирован сорт Бере Жиффар. Он и сейчас растет во многих садах. Это



самая вкусная из скороспелых груш. Выведенный более 150 лет назад во Франции сорт встречается во всех странах, занимающихся промышленным производством плодов груши. Деревья его достаточно выносливы к зимним холодам. Обрезка их должна быть умеренной, поскольку сильное укорачивание отрицательно отражается на урожайности.

Средние по величине плоды имеют правильную грушевидную форму, душистую нежную кожицу с ярким румянцем. Мякоть их белая, тающая, гармоничного кисло-сладкого вкуса. Плоды созревают в середине июля, но снимать с дерева их надо, как и другие ранние груши, за неделю до потребительской зрелости. Сорт совместим с айвой, растет на этом подвое весьма сдержанно. На карликовых деревьях пло-

*Сверху вниз: Таврическая,
Бере Боск, Вильямс Красный*

ды созревают на 5—7 дней раньше, чем на сильнорослых.

Недавно, всего шесть лет назад, в Крыму районирован новый итальянский сорт груши Бере Ранняя Мореттини. Он получен гибридизацией сортов Косчия и Вильямс. Среднерослые широкопирамидальные деревья вступают в пору плодоношения на 4—5-й год. Плоды крупные, 220—250 г, овально-грушевидные, зелено-красные, с полосатым карминовым румянцем. Мякоть белая, нежная, очень сочная, с приятным ароматом, отличного гармоничного вкуса. Созревают плоды в середине июля. Хранятся 2—3 недели. Урожайность для летнего сорта высокая, регулярная. Сорт хорошо совместим с айвовым подвоем.

Вслед за Бере Ранней Мореттини и Бере Жиффар созревает Скоропелка из Треху, выведенная во Франции 110 лет назад. Среди ранних западноевропейских сортов Скоропелка из Треху наиболее зимостойка. В южной зоне плодородия хорошо удается на айве, в средней полосе страны — на ирге, рябине. По величине и красоте плодов Скоропелка из Треху не уступает классическим летним сортам — Лесной Красавице, Любимице Клаппа, Вильямсу. На карликовых деревьях масса плодов достигает 300—350 г, на сильнорослых — средний вес 180—200 г. Мякоть плода белая, сочная, нежная, сладкая, с приятной кислинкой, хорошего десертного вкуса. Снятые в конце июля плоды могут храниться 18—20 дней, а в холодильнике — значительно дольше.

Деревья описываемого сорта сравнительно неприхотливы к условиям произрастания, но в то же время довольно отзывчивы на удобрения и орошение. Ареал распространения сорта весьма широк: районирован в Краснодарском крае, Средней Азии, в республиках Прибалтики.

Описывая июльские груши, нельзя не упомянуть Июльскую Скоропелку (синоним Червенкова: червень — июнь). На небольших стройных деревьях в июле созревают превосходно окрашенные, как говорится, «рыночного типа» плоды средней величины, одномерные, правильной овально-грушевидной формы. Кожица желтая, с ярким румянцем, ароматная.

Мякоть плодов белая, сочная, кисло-сладкая. Плоды надо снимать до пожелтения, в начале июля, так как, созревая на дереве, они становятся малосочными, мучнистыми. Сорт скороплоден, урожаен, совместим с айвой. Вкусовые качества плодов заметно улучшаются, если деревья растут на легких, но несухих почвах при орошении.

В садах Крыма начинает распространяться новый болгарский сорт Пловдивская, выведенный гибридизацией местного сорта Клементина и Бере Жиффар. Плоды созревают в начале июля, на 7—10 дней раньше, чем у родителей. Средней величины, красивые, лимонно-желтые, как бы выточенные из янтаря. Мякоть кремовая, сочная, без каменистых клеток, сладкая, хорошего вкуса. Сорт совместим с айвой, скороплоден, урожаен, холодоустоек, устойчив к парше и бактериальному ожогу листьев.

В конце июля созревает груша Ласточка — сорт отечественной селекции, выведенный в Самаркандском филиале Узбекского НИИ садоводства путем гибридизации сортов Магдалина Зеленая и Доктор Жюль Гюйо. У Ласточки крупные, округло-грушевидные, светложелтые с красивым румянцем плоды. Мякоть их сочная, нежная, хорошего вкуса. Этот скороплодный и скороспелый сорт — счастливая находка для приусадебного сада: небольшие деревья с крупными эффектными плодами украсят любой участок садовода.

Из местных украинских груш в июле созревают Глива Украинская и Глива Мачушская, плоды которых используют не только в свежем виде, но и для сушки.

Среди мичуринских сортов к июльским относятся Бергамот Новик и Малгоржатка. Вкусовые достоинства этих груш уступают южным десертным сортам. Они представляют интерес в качестве исходного материала для селекции на раннеспелость, иммунитет и холодоустойчивость.

В Государственном Никитском ботаническом саду получены экстранные сорта груши — Июльская и Ультраранняя. Июльская — от свободного опыления сорта Магдалина Зеленая с последующим выращиванием зародышей *in vitro*.

Сорт зимостойкий, среднеурожайный, начинает плодоносить на 5-й год. Плоды средней величины, короткогрушевидные, с гладкой кожицей, зелено-красные с румянцем в виде загара на солнечной стороне. Мякоть белая, нежная, сочная, сладкая, с легкой кислинкой, хорошего вкуса. Созревает в первой декаде июля.

Сорт Ультраранняя получен А. И. Здруйковской-Рихтер и Л. А. Ершовым путем гибридизации сортов Магдалина Зеленая и Вильямс с последующим выращиванием зародышей гибридных семян на питательной среде. Деревья среднерослые, широкопирамидальные. Почки и цветки устойчивы к холоду. В плодоношение вступает на 5—6-й год. Урожайность ежегодная, но невысокая. Плоды небольшие (70—80 г), грушевидные, зеленоватые с румянцем на половине поверхности. Кожица гладкая, блестящая. Мякоть кремовая, сочная, душистая, гармоничного хорошего вкуса. Сорт оправдывает свое название — созревает в июне.

В Бахчисарайском районе Крыма кое-где еще сохранились аборигенные чаирные груши: Орах Армуд — жатвенная груша, созревающая в период жатвы; Керез Армуд — черешневая груша, созревающая одновременно с черешней; Кзыл Армуд — Красная груша; Сары Армуд — желтая груша и другие летние сорта.

Грушевый сезон в Крыму начинается в июне...

Е. Дуганова,
кандидат с.-х. наук
А. Хроликоса,
кандидат с.-х. наук

От редакции. По вкусовой гамме южные груши, как правило, превосходят те, что выращены в средней полосе.

* * *

Наиболее распространенная болезнь груши — парша. Она поражает плоды и листья. Больные листья преждевременно осыпаются, что ухудшает общее состояние деревьев и отражается на их зимостойкости. Плоды растрескиваются, гниют, проникая внутрь, делает мякоть твердой и почти непригодной к употреблению. В годы сильного развития болезни бывает, что садовод теряет весь урожай.

Почвенно-климатические условия южной зоны позволяют выращивать прекрасные десертные плоды. Среди изучаемых нами сортов и форм груши хорошим качеством плодов и относительной устойчивостью к парше обладают Любимица Клаппа, Вильямс, Доктор Жюль Гюйо, Краснодарская летняя, Рекордистка, Любина, Красный Криер, Талгарская Красавица, Деканка дю Комис Бере Анжу, Пасс Крассан, Парижская, Февральская, Нарт, Март, Дружба и другие.

Особую ценность для любителей представляют груши раннего срока созревания. Но не все ранние сорта имеют вкусные плоды. Так, в садах часто можно встретить Ильинку, Сапезжанку (и ряд других сортов), поспевающие рано, но имеющие мелкие, невкусные плоды. Они сильно поражаются паршой. Их целесообразно перепривить лучшими сортами. Вот краткое описание наиболее ценных сортов груши для южного приусадебного сада.

Бере Жиффар. Скороспелый сорт, урожайность средняя. Требователен к теплу, влаге. Средняя масса плода 160 г. Мякоть нежная, маслянистая, очень сочная, ароматная. Плоды созревают в конце июля. Товарные качества плодов высокие. Паршой не поражается.

Доктор Жюль Гюйо. Относится к «сверхскороспелым» сортам, быстро наращивает урожайность, плодоносит ежегодно. Плоды крупные, мякоть сладкая с небольшой кислоткой, сочность средняя. Созревают в конце июля, рекомендуются убирать на 10—16 дней раньше, так как при перезревании груши становятся «мучнистыми», непригодными для потребления в свежем виде. Паршой не поражается.

Вильямс красный. Относится к наиболее продуктивным сортам. Представляет значительный интерес для приусадебного садоводства «сверхскороспелостью» — вступают в плодоношение на третий год после посадки, а при прививке в крону дерева уже на второй год дает хорошо развитые ярко-красные плоды. Вкусовые качества хорошие. Мякоть сладкая с кислоткой, сочная, ароматная. Благодаря плотной, интенсивно окрашенной коже груша транспортабельна. Пло-

ды созревают в конце августа. Сорт поражается паршой и мучнистой росой слабо.

Дильбар. Скороплодный сорт, быстро наращивает урожайность. Плоды созревают в конце августа. Паршой поражается слабо. Деревья имеют редкую раскидистую крону, поэтому для получения более высоких урожаев рекомендуется проводить загущение кроны в первые годы после посадки.

Нальчикская Костыка. Сорт селекции Кабардино-Балкарской опытной станции садоводства. Скороплодный, высокоурожайный. Нетребователен к условиям произрастания. Плоды крупные, мякоть нежная, полумаслянистая, очень сочная. Созревают в конце августа — начале сентября.

Кабардинка. Сорт селекции той же станции, скороплодный, урожайный. Плоды крупные, мякоть нежная, очень сочная. Вкус кисло-сладкий. Созревают плоды в сентябре.

Конференция. Скороплодный, высокоурожайный сорт. Рекомендуется только для предгорной зоны.

Парижская. Скороплодный, высокоурожайный сорт. Плоды средних размеров. Мякоть нежная, очень сочная. Созревает в начале октября. В подвальном помещении сохраняются до января. Относительно устойчивы к парше.

Пасс Крассан. Сорт требователен к условиям произрастания (тепло, влага, высокий агрофон). Плоды крупные, мякоть маслянистая, нежная, сочная, ароматная. Созревает в октябре. В подвальном помещении сохраняется до января—февраля. Устойчив к парше. Рекомендуется для степной зоны.

Л. Хачетлова
Кабардино-Балкарская
опытная станция садоводства
г. Нальчик

От редакции. Прекрасными вкусовыми качествами плодов славится ряд южных сортов. Кроме названных сортов, можно отметить Бере Боск, Бере Арданпон, Оливье де Серр и другие. Особым почетом среди любителей пользуются сорта груши, обладающие ароматом, напоминающим запах мускатного ореха: Бере Дигеля, Ла Паскаль, Триумф Покгама, Ак Сулу и другие.

* * *

В моем саду растет груша сорта Деканка Зимняя. Этот сорт бельгийского происхождения, районирован на Украине, в Молдавии и Киргизии. Дерево среднерослое, зимостойкость средняя. Привитая на грушу начинает давать плоды на шестой-седьмой год, а при прививке на айву — на четвертый год. Урожайность умеренная. Плоды крупные и очень крупные, в среднем 200—400 г. На карликовых подвоях отдельные бочковидные плоды весят 700—800 г.

Съемная зрелость наступает в конце октября. К этому времени плоды приобретают зеленовато-желтую окраску и небольшой румянец на солнечной стороне.

Кожица толстая, но нежная, при полном созревании — желтая со множеством ржавых точек. Плоды хранятся до июля. При съеме они твердые как камень, транспортабельные до созревания. В легке дозревают постепенно. Более крупные плоды, которые росли с солнечной стороны кроны, начинают дозревать в декабре, мелкие зеленые — еще позже. Но крупные плоды преждевременно снимать не следует, вкус у них в этом случае посредственный. А мякоть зрелых плодов белая, сочная, тающая, ароматная, с приятной кислотой, отличного вкуса.

Одна груша сорта Деканка Зимняя обеспечивает семью в течение всей зимы и до начала июля свежими плодами прекрасного сорта.

Тарасов Борис Георгиевич
314014, г. Полтава, аб./я 210

От редакции: маточное дерево этого выдающегося сорта, как свидетельствует бельгийский помолог Ж. Ван-Монс, выращено из семян в саду бывшего капуцинского монастыря в Левене в середине XVIII века. В «Атласе плодов России» А. С. Гребницкий сделал следующее замечание по поводу плодов Деканки Зимней, полученных из Крыма: «По величине, красоте и вкусу такое совершенство, что трудно себе представить, чтобы можно было требовать, будучи даже очень взыскательным гастрономом, что-нибудь лучшее от какой бы то ни было груши вообще!»

* * *

Желание садоводов-любителей иметь в саду хотя бы одно дерево или даже ветвь с плодами южных десертных сортов груши настолько велико, что они, пренебрегая неудачами, продолжают опыты по прививке для достижения желаемых результатов хотя бы на время.

К таким садам принадлежу и я. Приусадебным садоводством занимаюсь более 35 лет и за это время испытал свыше ста сортов груши из разных зон страны. Экзамен многие из них не выдержали. Суровая зима 1978/79 г. (температура воздуха в нашем районе опускалась до минус 35°) поставила, как говорится, все на свои места. Расскажу лишь о тех зимних сортах груши, что выдержали экзамен, развиваются нормально и плодоносят.

Они отвечают важнейшим требованиям — устойчивы к грибным болезням (особенно к парше), имеют привлекательные на вид плоды, отличные на вкус, транспортабельные и хорошо сохраняющиеся в лежке.

Для условий Полтавской области наиболее подходящими оказались: Оливье де Серр, Форель Зимняя, Пасс-Крассан, Деканка Зимняя, а также итальянские сорта Джиома и Фулва (гибриды Бера-Клернсо × Пасс-Крассан). Заслуживают внимания сорта Жозефина Мехельнская и Деканка Алансонокая, хотя они и не без недостатков: у первого — мелкоплодность, правда, ее несколько снижал, прививая на Ильинку, а у второго — поражаемость паршой листьев и веток, зато плоды — вкусные, с маслянисто-тающей мякотью, сочные, вино-сладкие — всегда остаются чистыми.

Что же касается осенних сортов, то тут выбор достаточно широкий. Хочется лишь заметить, что многие любители продолжают увлекаться таким сортом, как Лесная Красавица, который ежегодно очень сильно поражается паршой, а борьба с нею доставляет много хлопот. Этот сорт с успехом можно заменить сортами Бере Боск и Меллина (итальянский сорт). По качеству плодов они не уступают Лесной Красавице.

Достойное место в любительских садах может занять, по-

моему, груша французского сорта Жанна Д'Арк. Его крупные плоды прочно держатся на дереве, устойчивы к парше, очень вкусные, лежат до декабря. Сохранил я и неизвестный мне сорт народной селекции, условно я его назвал Л-57. В старом саду, посаженном еще в начале века, росло одно такое дерево с поздним созреванием плодов. В 1957 году я привил взятую с этого дерева почку на сеянец-дикарь (окулировкой). Заплодоносила груша на девятый год. Дерево сильнорослое, густооблиственное, причем отличается от других мелкими листьями. Урожай на дереве не видно, плоды как будто прячутся в листве. Пожелтевшие листья осенью долго не опадают. Плоды средней величины грушевидной формы, лимонно-желтые в зрелом состоянии, с белой очень сочной мякотью (с гармоничным сочетанием сахара и кислоты) и легкой благородной терпкостью, достигающие съемной зрелости во второй половине сентября. Хранятся до декабря, нередко и дольше.

Очень хороши сорта, выведенные на Россошанской опытной станции, — Десертная и Память Непорожного (в наших условиях раннеосенний сорт).

Привоями для зимних сортов использую самые зимостойкие районированные сорта груши, устойчивые к болезням и вредителям. Прививаю южные сорта в крону молодых деревьев. Сидоркин Федор Иванович г. Лубны Полтавской области

От редакции. Несколько слов о сорте Десертная Россошанская. Это гибрид сортов Бере Зимняя Мичурина и Лесной Красавицы. Дерево среднерослое. Сорт устойчив к парше. Плоды среднего или выше среднего размера, мякоть сочная, вкус хороший. Съемная зрелость плодов — первая половина сентября, хранятся две-три недели.

* * *

Бере Зимнюю Мичурина Иван Владимирович вывел, скрещивая сеянец уссурийской груши с южным сортом Бере Рояль. Полученный сорт обладает многими достоинствами, в первую очередь особой устойчивостью к болезням и вредителям. Листья совсем не поражаются паршой, а плоды в течение всего

вегетационного периода не «по зубам» даже яблонной и грушевой плодовой жорке.

Начинает плодоносить груша на шестой-седьмой год и ежегодно дает по 50—140 кг плодов с дерева. Между тем многие начинающие садоводы стараются от этой груши избавиться из-за терпких плодов.

Мне пришло письмо из Днепропетровской области: «У нас в саду три груши с терпкими плодами. Мы их совсем не используем, а вырубку из года в год откладываем, как-то жалко рубить хорошие здоровые деревья». Как хорошо, что еще не замахнулись топором. Ведь это просто груши зимних сортов, при соответствующих условиях хранения плоды их становятся вкусными. Я тоже этого не знал. Пишут о хранении зимних груш совсем мало. В книге Е. И. Требушенко «Длительное хранение плодов» («Урожай», Киев, 1972) прочитал, что во время хранения по мере созревания плодов количество сахаров увеличивается за счет полисахаридов, крахмал исчезает, снижается количество целлюлозы, пектиновых и дубильных веществ. Кислотность и терпкость плодов во время хранения, как правило, снижаются и особенно у плодов, хранящихся при пониженных и низких температурах.

Так вот в чем секрет. Исходя из своего опыта, теперь смею утверждать, что груши Бере Зимняя Мичурина в условиях низких температур могут храниться от урожая до урожая. И в этом огромное преимущество этого сорта. Правда, некоторые специалисты считают ее слабомостойкой в средней зоне страны, ну а у меня в саду на Левобережье под Киевом груша этого сорта растет уже 30 лет и показала себя очень зимостойким сортом. В суровые зимы морозом не повреждались ни штамб, ни молодые ветки, ни почки; ни разу не подмерзали цветки во время возвратных заморозков. Эта груша ежегодно цветет, завязывает плоды, обильно плодоносит. Плоды в своем большинстве красивые по форме, одномерные, 120—150 г, иногда до 250 г, как правило, бессемянные. При съеме светло- или темно-зеленые, в зрелом состоянии — желтоватые, при полном созревании — лимонного цвета, редко с буровато-кар-

минным размытым румянцем, вино-сладким, удовлетворительного вкуса, с терпкостью, иногда довольно сильной, и каменистыми образованиями. Но при хранении примерно к январю при перезревании плоды загнивают внутри.

Срок съема урожая — конец сентября — начало октября. Плоды на дереве держатся очень прочно, не осыпаются даже после листопада. Однако опаздывать со сбором не следует — это приведет к усилению терпкости и каменистости. Лучше снять плоды на неделю раньше, чем на две недели позже. Потребительская зрелость для переработки наступает в конце октября. Свежие плоды в погребе хранятся до января, а потом «дружно» загнивают, так и не став вкусными. Это большой недостаток сорта. Но я еще раньше думал: не мог Иван Владимирович Мичурин мириться с таким недостатком и выпустить недоеденный до конца сорт. Решил искать, в чем «собака зарыта»? Как избавиться от этого существенного недостатка? Не раз менял в погребе условия: вентиляцию, освещение, влажность и упаковку плодов. Но результаты были все те же, неутешительные. Решил больше не хранить их в погребе, а привезти их домой и переработать.

Привез плоды Бере Зимней Мичурина вместе с другими плодами. Сложил все ящики на балконе. Переработали урожай, а груши эти не успели. Ударил морозы. Пришлось ящики накрыть чем попало: старым пальто, одеялом, брезентом, а сверху пленкой. Получилось неплохо. Выпал снег, и груши оказались укрытыми еще и снежной шубой. А потом о них забыли. Вспомнили как раз под Новый год.

Сняв снег и укрытие, набрал два ведра мерзлых груш — ледяшек. Когда они немного оттаяли — развернули газетную бумагу, в которую был завернут каждый плод отдельно, и залили холодной водой прямо из крана. Всем хотелось поскорее попробовать плоды, выглядевшие так, будто их только что сняли с дерева. Но, увы, груши были твердыми как камень. Только через 3—4 часа смогла приступить семья к дегустации. Оказалось, что и на вкус груши прекрасны, с «полным набо-

ром» сахаров и кислот. Таких вкусных плодов мы никогда не ели. В мякоти не оказалось и следов осенней терпкости и каменистых образований. Плоды преобразились до неузнаваемости. А я-то три года подряд перепрививал свою Бере Зимнюю Мичурина и «переделывал» ее на другие сорта. Несмотря на то что и прививки уже дали урожай, до сих пор жалею, что поспешил с перепрививкой. Ведь это не груша, а клад. Плоды можно хранить всю зиму под снегом, все лето на леднике в погребе — от урожая до урожая. Разве это не чудо? Вот и хочу сказать другим садоводам: не замахивайтесь преждевременно топором на деревья груши с терпкими плодами и, если это плоды зимних сроков созревания, постарайтесь подыскать для них условия хранения.

Юрченко Андрей Иванович
252133, Киев, бульвар Леси
Украинки, д. 18а, кв. 25

* * *

Многих садоводов не удовлетворяет неяркая окраска кожицы плодов. А ведь уже есть такие сорта, плоды которых внешне очень привлекательны. Так, в моем саду груши широко известных двух сортов с яркими плодами: Старкримсон и Вильямс Руж Дельбара.

Старкримсон — груша с самыми яркими плодами — мутант сорта Любимицы Клаппа. Сорт для нашей зоны зимо-

стойкий. Плодоношение начинается на пятый год, при прививке в крону — на третий. Урожайность ежегодная, хорошая. Плоды довольно крупные (200 г и более). Формой и размером напоминают Любимицу Клаппа. Созревают в середине августа. Хранятся 10 дней. Кожица к началу созревания светлеет и становится ярко-красной. Мякоть белая, сочная, сладкая, маслянистая, с приятной кислотой, отличного десертного вкуса.

Сорт устойчив к парше. Вильямс Руж Дельбара — мутант сорта Вильямс, отличающийся от него ярко-красной окраской кожицы плодов. Деревья слаборослые, очень скороплодные и высокоурожайные. Вступают в плодоношение на четвертый год, после прививки в крону — на второй. По зимостойкости деревья несколько уступают Старкримсону.

Плоды часто завязываются по два-три, средней и выше-средней величины (150—200 г), бугристые, продолговато-грушевидные, красные, с желтовато-белой сочной сладкой мякотью, с приятной кислинкой и специфическим мускатным привкусом. Созревают в конце августа. В подвале могут храниться до месяца. Листья и плоды к парше устойчивы.

Оба сорта благодаря высоким вкусовым качествам и внешнему виду заслуживают широкого распространения в любительских садах нашей зоны.

Редкокаша

Груша сорта Старкримсон



Григорий Андреевич
312060, Харьковская область,
г. Марфа, ул. Чкалова, д. 16

От редакции. Привлекательность внешнего вида — один из важных признаков, определяющих товарность плодов. Наряду с крупным размером ее определяют также форма, окраска кожицы, наличие румянца.

ЧТО ЛЮБИТ И ЧЕГО НЕ ЛЮБИТ ГРУША



**Бере Щучинская (слева)
и Конференция**

Для жизни и нормального развития растений необходим определенный комплекс условий среды — факторов. Отсутствие хотя бы одного из них ограничивает его рост и развитие. Но жизнедеятельность организма может в равной степени лимитироваться не только минимумом факторов, но и избытком некоторых из них.

Следовательно, существование организма возможно в определенных границах толерантности (от лат. толеранцио — терпимость), которые ограничены зонами минимума и максимума относительно данного фактора.

За пределами этих границ находятся экстремальная зона и зона смерти (леталь). Однако внутри этих границ значение

фактора не всегда одинаково благоприятно для протекания всех жизненных процессов.

Развитие подземных органов груши, как и любого растения, зависит от показателя концентрации водородных ионов (рН почвенного раствора), которая связана с содержанием в почве кислот (угольной и др.) или щелочей (сода в солонцах). Обилие ионов водорода или алюминия вызывает кислую реакцию, ионов натрия — щелочную. Почвы болотные и подзолистые высоко кислотны, а солонцы отличаются щелочностью. Черноземы имеют реакцию, близкую к нейтральной.

Если рН 3—4, почва считается сильнокислой; 4—5 — кислой; 5—6 — слабокислой; 7 — нейтральной; при рН больше 7 — щелочной.

Признаком кислых почв является наличие подзолистого слоя, на них растут хвощ, щавель, вереск, кипрей, осока, лютик ползучий.

В процессе эволюции груша приспособилась к определенным почвенным условиям, выработав в себе различное отношение к рН почвы.

Вскрыта закономерность, что виды груши, сформировавшиеся на карбонатных почвах и на почвах с нейтральной реакцией (груша Кавказская, Снежная, Лохолистная, Туркменская, Бретшнейдера, Песчаная), и генетически связанные с эти-

ми видами южные сорта груши более чувствительны к кислотности почвы.

Груши северного происхождения, сформировавшиеся на кислых почвах (Лесная, Русская, Уссурийская), и генетически связанные с ними сорта и сортогруппы имеют слабую чувствительность к повышенной кислотности и не нуждаются в известковании.

Дикая лесная груша формировалась на фоне большого разнообразия почв и почвенных различий, отличающихся, однако, тем, что поверхностные горизонты почвы характеризовались близкой к нейтральной реакцией среды и слабой концентрацией легкорастворимых питательных веществ, тогда как нижние горизонты — более подкисленным и богатым элементами питания почвенным раствором. Значит, прорастающие семена и сеянцы лесной груши в первые дни жизни требуют менее кислого раствора почвенного раствора, зато позже, по мере роста груши предпочитают более кислую почву.

Отсюда наш совет садоводам-любителям, выращивающим сеянцы груши: сейте ее семена в почву с концентрацией почвенного раствора, близкой к нейтральной, а после появления всходов постепенно окисляйте почву. Вам надо знать, что при благоприятных условиях корневого питания плодовые растения относительно меньше загрязняют органических веществ на строение корневой системы, сильнее развивают надземную часть и ассимиляционную поверхность.

Отношение растений к рН зависит в сильной степени от условий почвенной среды, в которой они произрастают. При благоприятных почвенных условиях (высокое содержание перегноя, нормальная структура почвы, достаточная обеспеченность растений водой и элементами пищи) растения всегда легче переносят отклонение от оптимальной реакции почвы.

В общем-то груша сравнительно легко переносит кислые и слабокислые почвы и совершенно не переносит высокой щелочной реакции даже на большой глубине. При высокой щелочности растения страдают от недостатка железа, марганца, цинка, бора, теряют зи-

мостойкость и болеют хлорозом.

Но при разном генезисе почвы и разной подвижности питательных веществ поведение плодовых растений разное. Поэтому неправильно было бы считать показатель рН устойчивым критерием отзывчивости плодового растения на реакцию почвенного раствора. В одном случае они болеют хлорозом и дают низкие урожаи, а в другом — деревья остаются здоровыми. Вот почему, перед тем как вносить известь или избыточные дозы минеральных удобрений, садовод-любитель должен задуматься: как это скажется на окружающей природе.

Еще Плиний Старший, римский писатель I в. нашей эры, у которого находим первые сведения об известковании кислых почв, самобичуяще писал: «Мы и реки отравляем, и самые стихии, и даже то, чем поддерживается существование, обращаем во вред живущему». Эти слова особенно современно звучат сегодня.

В основу оценки деревьев груши и других плодовых деревьев при обследовании, которое мы проводили в Гродненской области, был положен биологический метод, разработанный П. Г. Шиттом, согласно которому растение является «самописцем» влияния внешних условий. По реакции растительного организма на эти условия можно судить о приспособленности его к данному местобитанию.

Оптимальными для груши оказались супесчаные почвы, но она растет и на почвах средне- и тяжелоглинистых, иловато-пылеватых, хотя и бывает угнетена, тогда как яблоня при таком механическом составе почв погибает.

Мы установили, что сорта груши, привитые на айве, реагируют на близкое залегание к поверхности солевого горизонта слабее, чем те же сорта, привитые на дикой лесной груше. От глубины залегания солей урожай сортов, привитых на айве, практически не зависит.

Большая кислотность почвы способствует усилению устойчивости груши к парше. Так, в наших полевых опытах на кислой почве (рН 4,2—4,4) саженцы груши вообще не поражались паршой, при рН почвы

5 степень поражения растений паршой составила 1 балл, а при дополнительном внесении доломитовой муки степень поражения выросла до 3 баллов.

В варианте с известкованием у саженцев обнаружено значительное поражение корней раком. На кислой почве этого заболевания не было.

Садоводам-любителям нечерноземной зоны страны советуем выращивать саженцы груши на кислых почвах с рН, равной 4,2—4,8. Не вносить доломитовую муку в слабокислую почву, что ухудшит условия роста саженцев груши домашней.

И вот еще о чем бы хотелось предупредить начинающих садоводов. Состояние плодовых деревьев зависит от уровня минерализованных грунтовых вод. Наиболее устойчивы к высокому уровню грунтовых вод айва и алыча. К засоленности грунтовых вод груша и абрикос устойчивее яблони, а наиболее чувствительны персик и черешня.

Как и у яблони, у груши отмечена различная реакция сортов на неблагоприятные гидрологические условия. Сорта Вильямс Летний, Любимица Клаппа сильнее реагируют на уровень залегания грунтовых вод, чем сорт Кюре (подвой дикая лесная груша).

Реакция деревьев груши на минерализацию грунтовых вод приблизительно такая же, как и яблони: критическое значение минерализации при уровне грунтовых вод 2—2,3 м составляет 5—7 г/л (хлора 0,5—1 г/л).

И еще информация к размышлению. Для почв тяжело-суглинистого и легкого глинистого механического состава критическим уровнем залегания грунтовых вод следует считать 1,5 м — для груши на дикой лесной груше, яблони на всех подвоях и 1,2 м для груши на айве.

Думается, любознательный читатель сделает надлежащие выводы из сообщенных ему данных.

Г. Рылов,
кандидат
сельскохозяйственных наук

ПОДВОИ, ПРИВИВКА, ФОРМИРОВКА...

Как добиться сочетания достаточной зимостойкости деревьев с высокими товарными и вкусовыми качествами плодов груши? Несомненный интерес представляет способ выращивания высококачественных, но менее зимостойких сортов груши путем прививки их в крону наиболее устойчивых к подмерзанию сортов-скелетообразователей. Скелетообразователь обеспечит высокую зимостойкость штамба и основания скелетных ветвей — самых восприимчивых к морозу частей дерева, а привитой сорт — урожай вкусных плодов.

К сожалению, питомники пока еще не выращивают груши на скелетообразователях. Это могли бы делать сами садоводы-любители. И вот что для этого надо знать.

Основной подвой в Нечерноземье — дикорастущая груша и сеянцы Тонковетки и Лимонки. Семена заготавливают из нормально развитых вызревших плодов. Чтобы получить весной равномерные всходы, семена стратифицируют — смешивают с речным песком или древесными опилками в соотношении 1:3, увлажняют, укладывают в ящик или полиэтиленовый пакет и переносят в подвал или другое помещение с температурой воздуха плюс 2—5°. Продолжается стратификация 120—130 дней до посева, минимально — 90.

Ускоряет получение подвоя горшечная рассада. В апреле в горшочки, заполненные плодородной почвой, высевают по два отборных наклюнувшихся семени. После посева горшочки засыпают песком или смесью его с землей (1:1) слоем 1 см, поливают, мульчируют на 1—2 см опилками и помещают в рассадник или пленочную теплицу.

Уход за рассадой включает поливы, выполку сорняков и защиту от птиц, особенно голубей, которые склевывают семена доли при появлении всходов.

Рассаду высотой 8—10 см высаживают во второй половине мая — середине июня на выбранное садоводом место, подготовив его так же, как для посадки обычных саженцев. При хорошем уходе подвой готов к окулировке уже в год посадки.

Теперь можно делать первый шаг к созданию зимостойкого дерева груши — прививку сорта-скелетообразователя на устойчивый подвой. Сорта-скелетообразователи должны быть высокозимостойкими, с хорошим расположением скелетных ветвей и достаточным углом их отхождения. Рекомендуем использовать высокозимостойкий сорт Тонковетка, а для юга Центрального района Нечерноземья — местные сорта Восковка и Воцанка.

В условиях Северо-Западного района Нечерноземья оптимальный срок окулировки 25 июля — 15 августа.

Для окулировки выбирают наиболее развитые глазки (почки), расположенные в средней части побега. Глазок, или почку, отделяют с окружающей его корой и частью древесины

(щиток) с однолетнего побега и переносят на подвой. Окулировать подвой лучше сразу двумя глазками.

Для срезки щитка черенок берут в левую руку основанием к себе, лезвие ножа должно быть на 1,5 см ниже почки, ставят его поперек и слегка врезают в древесину. После этого нож переносят на 1,5—2 см выше почки и, плавным движением медленно его углубляя, доводят до почки, а потом постепенно выводят нож на поверхность к сделанному надрезу. Общая длина щитка обычно 2,5—3 см.

Снятый щиток берут левой рукой за черешок и вставляют в Т-образный разрез коры, сделанный на подвое на высоте 5—10 см от земли. Там, где есть опасность вымокания в зимне-весенний период, окулируют на высоте 10—15, даже 20 см. Чтобы щиток легче было вставлять, косточкой ножа слегка отделяют кору от древесины и вдвигают щиток с почкой, пока он не дойдет до конца разреза и почка щитка не станет соприкасаться с ним.

Место окулировки плотно обвязывают, используя ленточку синтетической пленки. Налагают ее сверху вниз, закрывая поперечный разрез, но оставляя почку свободной. Когда конец обвязки совпадает с нижней частью продольного разреза на коре (или немного ниже), его продергивают один-два раза под последний виток обвязки.

Через три-четыре недели обвязку снимают или оставляют на зиму. В последнем случае ее снимают следующей весной до начала распускания почек и окулиант обрезают на шип, то есть на 15—20 см выше прививки. К этому шипу при-

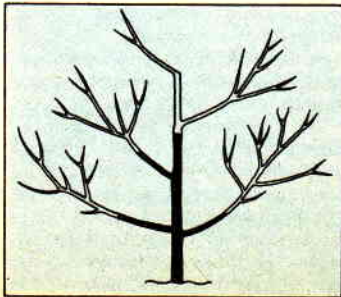

вызывают побег, выросший из глазка, чтобы он не сломался и принял вертикальное положение. В первый раз его подвязывают, когда он достигнет 8—10 см, во второй раз — при его длине 17—20 см. Образующуюся на подвое поросль и более слабый культурный побег удаляют.

На следующий год рано весной до начала распускания почек однолетки срезают на крону, то есть оставляя приблизительно 90—100 см. Высчитывают это так: к принятой высоте штамба добавляют 30—40 см или 9—10 междоузлий — будущая зона кроны.

Если в зоне кроны есть разветвления, пригодные в качестве основных веток, их при необходимости укорачивают, остальные — вырезают на кольцо. Верхушку разветвленной однолетки обрезают на почку, расположенную на 50—60 см выше основания верхнего из взятых для кроны разветвления.

Весной, на второй после окулировки год, начавшие расти боковые побеги ошмыгивают на высоту штамба. Побеги для кроны у двулетки отбирают тогда, когда длина наиболее сильных из них станет 20—25 см. Ближние к проводнику (центральному побегу) два конкурента, отходящие под острым углом, вырезают, остальные побеги оставляют в кроне.

Основная система формирования дерева груши в настоящее время в нашей стране — малогабаритная разреженно-ярусная крона, разработанная учеными Всесоюзного НИИ садоводства им. И. В. Мичурина. Она формируется из 4—5 ветвей первого порядка ветвления. Нижний ярус состоит из двух сближенных супротивно расположенных ветвей. Сначала в нижнем ярусе целесообразно оставить не две, а три-четыре ветви, расположенные равномерно вокруг проводника. В дальнейшем после перепрививки лишние ветви нижнего яруса вырезают на кольцо.

Расстояние между нижним ярусом и третьей ветвью должно быть не менее 60 см, интервалы между основными ветвями по проводнику — 25—30 см, угол их отклонения — не менее 45° (см. рис.).

Перепрививать проводник и 3—4 скелетные ветви кроны двулетки избранным сортом

груши можно способом окулировки или весной следующего года — черенком. И в том и в другом случае прививку делают на расстоянии 25—30 см от основания ветви. Глазки или черенки вставляют с верхней или боковой стороны ветви.

На скелетообразователе удаляют все побеги на расстоянии 10—15 см от места прививки, а те ветви, которые не мешают росту прививок, удалять не следует, чтобы не уменьшать листовой аппарат.

При формировании малогабаритной разреженно-ярусной кроны необходимо соблюдать соподчинение ветвей с тем, чтобы каждая выше расположенная ветвь была несколько короче и тоньше ниже расположенной.

Деревьям груши на скелетообразователе требуется особое внимание в первые 2—3 года после перепрививки, потому что в этот период их зимостойкость понижена, и они нуждаются в защите от повреждений в виде морозобоин и солнечных ожогов. Перед наступлением морозов штамб и основания скелетных ветвей обрабатывают раствором извести (2,5 кг) и медного купороса (0,5 кг) в воде (10 л.) Вместо побелки штамб и основания скелетных ветвей можно обернуть в несколько слоев газетной бумагой. Однако и побелка и бумага не исключают обвязку штамба рубероидом или другим материалом для защиты от грызунов.

На второй год после прививки деревьям нужна лишь легкая обрезка, которая заключается в соподчинении прививок друг другу и центральному проводнику. Сильные растущие внутрь кроны побеги на прививках лучше не вырезать, а пригибать. Такой прием ускорит вступление растений в плодоношение. Обычно через год пригнутые ветви принимают заданное им положение и уже не нуждаются в привязывании. И вообще, в первые годы после прививки обрезка должна быть минимальной и носить лишь санитарный характер.

Для условий Нечерноземья Северо-Западного и Центрального районов для прививки на скелетообразователи можно рекомендовать сорта: летний — Космическая; раннеосенние — Бере Лутская, Ботаническая, Московская, Нарядная Эфи-

мова; позднеосенние — Колхозница, Мраморная.

Все эти сорта среднеспелые, с плодами хорошего вкуса. На скелетообразователях их можно попробовать выращивать в районах и с более суровым климатом.

Л. Бурмистров,
кандидат
сельскохозяйственных наук
Ленинград, Всесоюзный НИИ
растениеводства
им. Н. И. Вавилова

* * *

Много лет выращиваю грушу в своем саду на самых разных подвоях. Успешно прививаю ее на иргу и рябину черноплодную (аронию). Груша на этих подвоях не растет сильно вверх, она всего 1,5—2 м высотой и, можно сказать, сразу же (на второй год) начинает плодоносить. Вот эти-то качества — карликовость и скороплодность — меня больше всего и интересуют как опытника. Они позволяют в течение двух-трех лет узнать, пойдет ли тот или иной сорт в нашей местности или нет и что он из себя представляет.

Подвой ирга и арония довольно зимостойки. Качество плодов груши на них не изменяется, но в некоторых случаях они становились крупнее, чем на подвое-груше, и созревали на несколько дней раньше. Думаю, из-за того, что меньше питательных веществ затрачивалось на древесину.

Прививаю грушу на эти подвой способом улучшенной копулировки. Делал прививки на разной высоте, теперь — не ниже чем в 1 м от уровня почвы. Дело вот в чем. Чтобы не подмерзли плодовые почки груши более южных сортов, привитые ветви приходится пригибать к земле. Если прививать низко, то при пригибании ветки нередко ломаются в месте прививки, но этого не происходит, если прививка высоко. Пригибаю ветки на зиму в конце ноября. Чтобы они не приподнимались, кладу на них отрезок горбыля. Весной, в апреле, числа 5—10-го ветвь поднимаю и подвязываю к деревянному колу. Опора нужна для того, чтобы ветвь не отломалась от большого урожая при сильном порыве ветра.

Пригибаю ветви груши не всех сортов, а лишь южных:

Мраморной, Россошанской Красивой, Оранжевой и др., такие же более зимостойкие, как Чижовская, Лада, Нарядная Эфимова, Московская, Среднерусская зимуют непринутыми.

Прививки на ирге и черноплодной рябине недолговечны. Из-за биологической несовместимости через 6—8 лет они отламываются или усыхают. Стволик груши к этому времени становится намного толще, чем ветви ирги и аронии. Поэтому ежегодно допрививаю по 3—5 черенков груши на молодые мощные побеги. На взрослом растении ирги и аронии у меня 20—25 разновозрастных прививок груши. Урожай плодов в зависимости от сорта в среднем 40 кг с куста. По годам урожай неодинаков, но при подкормке кустов корвяком всегда довольно высоких.

Кусты не должны быть загущенными. Каждый год оставляю в них 3—5 мощных «корневых» побегов для прививки, а слабые вырезаю. И вот еще что. Надо, чтобы подвойные растения давали и свои собственные плоды, иначе они плохо развиваются, хиреют и могут вообще погибнуть. Через каждые три-четыре года оставляю по одной-две ветки корневой поросли ирги и рябины, а старые ветви вырезаю ближе к земле, и куст снова дает мощную поросль.

Успешно прививаю груши и на такие подвои, как рябина лесная и боярышник обыкновенный. Эти подвои использую в качестве скелетообразователя. Черенки груши прививаю на их скелетные ветви, мощные, хорошо расположенные, с достаточным углом отхождения от ствола. У рябины лесной ветви отходят почти под острым углом, поэтому ее беру в двух-трехлетнем возрасте, сажаю на постоянное место в сад и, пока веточки еще слабые, оттягиваю их вниз почти до горизонтального положения и закрепляю шпагатом. Через год, когда рябина уже приживется, шпагат снимаю. Прививаю черенками груши центральный ее проводник и 5—6 веток боковых, одну боковую обязательно оставляю непривитой для дальнейшего ее плодоношения.

На одно деревце обычно прививаю груши разных сортов для лучшего опыления, но одно-

1 Сеянец груши на второй год после посева. Подвой — до и после среза

2 Привой — черенок, подготовленный к прививке

3 Крепление черенка обвязкой (слева) и деревянными прищепками для беля (поросль ниже прививки удалять)

4 Перед снятием обвязки обрезать прирост, оставив 20 см, не считая самого черенка

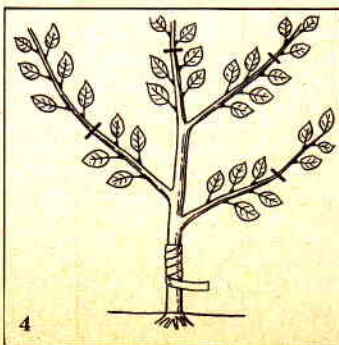
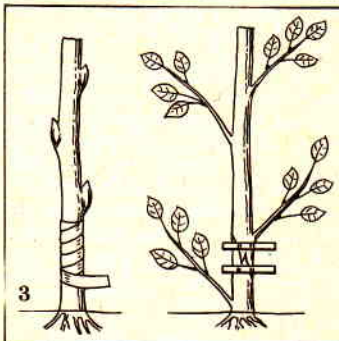
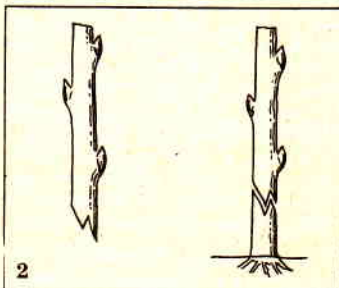
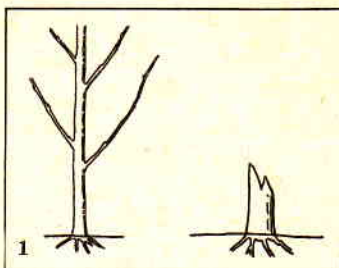

го срока цветения и созревания.

Ветви боярышника обыкновенного отходят от ствола почти под прямым углом. Отгибать их не надо. Деревце получается компактным. Один черенок прививаю на первую скелетную ветвь примерно в 60 см от уровня почвы (следовательно, штамб получается 60 см), а остальные — на другие скелетные ветви, отступив от ствола примерно на 15—20 см.

Груша на рябине лесной вырастает довольно высокой и мощной. Выше ее, пожалуй, только груша на груше. А на боярышнике она получается среднерослой с компактной кроной. Груша, привитая на трехлетней рябине, начинает плодоносить в зависимости от сортов на 6—7-й год, а на боярышнике — на год раньше. Относительно урожайности пока сказать ничего не могу — деревца молодые, плодоносили лишь два раза, дали по 10—20 плодов высокого качества. Биологическая несовместимость выражена очень слабо. Листья груши «созревают» быстрее, становятся красноватыми, очень красивыми.

Используя боярышник и рябину лесную как скелетообразователи, я хочу вырастить грушу с высокой зимостойкостью корневой системы и скелета дерева. Груша, привитая на сеянцы груши, как правило, страдает в суровые зимы. В Ярославле мне приходилось видеть грушу, привитую на скелетообразователе — рябине лесной более 40 лет назад. На ней не было ни одной морозобоины и ни одного следа солнечного ожога. Вся кора была гладкой, без повреждений. С этих деревьев получают хорошие урожаи плодов груши и с одной ветки дерева — урожаи плодов рябины.

Десять лет назад черенки груши Бессемянки, Чижовской, Ляды и других привил на скелетные ветви взрослых яблонь Антоновки Обыкновенной, Бессемянки Мичурина, Пепина Шафранного. С третьего года после прививки груши заплодоносили. На хорошо развитых ветвях ежегодно вырастали плоды высокого качества.

Биологическая несовместимость груши с яблоней начала проявляться с шестого года после прививки. Ветви гру-

ши утолщались в месте прививки очень сильно, принимая форму картофелины (бамбушки). Мне кажется, прививки отвалиются. Цель моего опыта была в этом случае та же — вырастить грушу с зимостойкой корневой системой и скелетом. И карликовость груши я хотел достичь, прививая Чижовскую и Бессемянку на карликовый яблоневый подвой — парадизку В9. Заплодоносила груша в этом случае на третий год и три-четыре года давала плоды, но суровой зимой 1984/85 г. прививки вымерзли. При прививке груши на парадизку биологическая несовместимость яблони с грушей выразилась все время очень сильно. Плоды обоих сортов развивались плохо, были некачественными.

Для получения зимостойкой груши более южного сорта — Мраморная, Россошанская Красивая, Оранжевая, Восход, Белорусская Поздняя и др. — черенки их привил на скелетообразователь — грушу Тёма. Как я это делал, расскажу по порядку.

Укорененные (корнесобственные) черенки груши сорта Тёма посадил в сад и 3—4 года выращивал из них скелет дерева. На его скелетные ветви в 80 см — 1 м от уровня почвы способом улучшенной копулировки, отступив от ствола на 20—30 см, перепрививал 7—9 ветвей. Первый урожай плодов собрал на 3—5-й год в зависимости от сорта и с каждым годом получал все больше и больше плодов привитых сортов высокого качества. Ветви груши старался не обрезать, а оттягивал их и закреплял шпагатом в нужном положении. Деревца получились компактными и красивыми, зимостойкость их значительно выше, чем зимостойкость груш этих же сортов, но привитых на сеянцах других груш. Морозобойн и солнечных ожогов нет, кора гладкая, хорошая. Вероятно, сорт Тёма добавляет привитым сортам зимостойкости.

В этом варианте есть особенность — деревца надо высаживать на земляные холмики, потому что в весеннее время, особенно на тяжелых глиняных почвах, когда вода застаивается, около корневой шейки кора у груши сорта Тёма подопревает и деревце плохо разви-

вается. У садоводов-опытников были случаи выпадов груши на Тёме по этой причине. Так как достать укорененные черенки груши Тёмы сложно, то советую вырастить подвой из ее семян.

Высеваю семена груши сорта Тёма или Уссурийская осенью в конце сентября — октябре или весной в апреле после их стратификации. Для стратификации выбираю семена из более крупных плодов и складываю в матерчатый мешочек. В конце января беру ошпаренный или прокаленный крупный речной песок и столько же семян, держу их пять минут в слабом растворе марганцово-кислого калия, затем промываю в воде, смешиваю и высыпаю в деревянный ящичек с отверстиями в нижней части стенок для стока воды. Ставлю его на пол в погребе или в ванную комнату. Перемешиваю, слежу за тем, чтобы семена в песке не пересыхали и не плесневели. Если они начинали плесневеть, сразу же проливал слабым раствором марганцовки, перемешивал содержимое ящичка с измельченным древесным углем и проветривал.

Как только первые семена начинают наклевываться, выношу ящик в сад, обертываю его мелкой сеткой, чтобы их не погрызли мыши, и закапываю в снежный сугроб с северной стороны от дома или сарая. В апреле семена высеваю на грядку. После образования первых семядольных листиков на всходах я их раскидываю. Рассаживаю пореже, в 5—7 см одно растение от другого. Обычно они бывают готовы к прививке через два года.

Как я формирую грушу. Несформированная груша растет вверх и имеет узкую крону. Поэтому сильно растущие ветви оттягиваю вниз почти до горизонтального положения и оставляю на год закрепленными шпагатом. Если в таком положении она сильно начинает расти вверх, отрезаю макушку на 15—20 см. На обрезанной ветке появляется сильная поросль, ее тоже укорачиваю, и она превращается в разветвленные плодовые веточки. Крона груши должна, по моему, иметь 7—9 скелет-

ных ветвей. Тогда она даст высокие урожаи плодов.

Все, что я описал, — результат многолетнего опыта выращивания груши на разных подвоях.

Степченков Николай
Никитович

143015, Московская область,
Одинцовский район
п/о Горки-2, д. 41, кв. 84

* * *

Без должной агротехники крупных плодов груши не вырастить, а наиболее важный прием, стимулирующий крупноплодность, — обрезка. Регулярно вырезая стареющие ветки, на которых начинают мельчать плоды, одновременно мы уменьшаем периодичность плодоношения. Вместе с тем сильная обрезка может снизить общую урожайность. Значит, все надо делать разумно.

Регулярная омолаживающая обрезка вынуждает заботиться о быстром зарастании крупных ран. Не повторяя известные правила, расскажу о способе вырезки ветвей, за который получил авторское свидетельство (№ 377128). Раны при такой обрезке зарастают быстро, и дерево не истощается.

Первоначально в период покоя (ноябрь—март) в свободное от других работ время срезаю намеченную к удалению ветвь 1 (рис. 1) на шип 2, оставляя на нем небольшие обрастающие веточки 3. С началом активного роста побегов (конец мая — июнь) шип вырезаю на кольцо 4. То есть окончательные срезы делаю тогда, когда уже тепло, в начале роста ветвей в толщину. И без значительного удаления листьев, что и обеспечивает ускоренное и безболезненное зарастание ран. При такой обрезке не так уж важно обраманы ли некрупные раны варом или краской. Раны же диаметром более 10 см замазываю варом, смешивая его с порошком медного купороса. (Этот способ полезен для любых пород.)

Теперь о способе прививки груши в толстые ветви. При замене сорта на большом дереве перепрививка как бы омолаживает его. При такой прививке по периметру среза вставляю за кору несколько черенков желаемого сорта. Постепенно часть привоев отстают

в росте и глохнут. Оставляют обычно одну, наиболее развитую ветвь. Но можно привить лишь один черенок желаемого сорта 1 (рис. 2), остальные черенки 2 могут быть взяты с любого грушевого дерева. Они будут служить мостиками. Их приросты 2а сращиваю 3 в мае—июне с приростом 1а основного привоя и через две недели вырезаю верхушки 2б мостиков над местом срастания. Поросль на мостиках удаляю. При толстом подвое — более 10 см — привой располагаю погуще (через 2—5 см). Этот прием я перенял у известного харьковского садовода В. П. Сущенко.

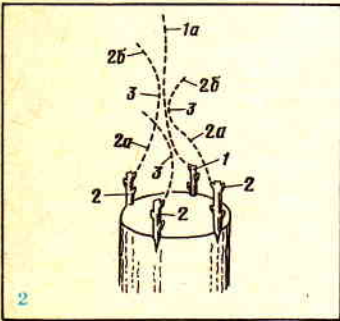
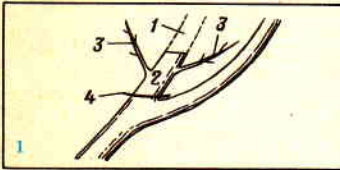

Использую обычную аблактировку. У побегов срезаю полосу коры и древесины длиной 3—4 см. Лучше, если срезы будут шире и одинаковые, но толщина удаляемой полоски должна быть не больше трети диаметра побега. Соединение всех привоев воедино вызывает бурный рост вышерасположенной ветви. Ускоряется начало полного плодоношения и отодвигается потребность в очередной омолаживающей обрезке. Так же, как грушу, прививаю яблоню.

Шугия Леонид Семенович
310098, Харьков,
ул. Старо-Крымская, д. 11

Я занимаюсь садоводством 25 лет. Получаем неплохие урожаи плодов, ягод и овощей. Чаще всего даже с излишком. Поэтому заготовка впрок, переработка их для меня одно из важнейших дел.

Расскажу о своей технологии, она мне кажется проще и экономичнее той, что описана в «ПХ». Главное — больше сохранить витаминов, всего остального (сахар, вода, тепловая обработка) должно быть меньше.

В «ПХ» № 5 за 1987 г. В. Розен рассказал о яблочной заготовке, я заготавливаю яблоки подобным способом, но добавляю очень мало воды, всего 1—2 столовые ложки на 2—3 л, если яблоки сочные, то совсем ее не добавляю.

Режу яблоки на дольки, засыпаю их сахаром (200 г на двухлитровую банку), перемешиваю и даю немного постоять, чтобы начал выделяться сок.

Медными или алюминиевыми тазами никогда не пользуюсь, а перерабатываю плоды и ягоды в кастрюле из нержавеющей стали. Только если под рукой не окажется такой посуды, беру алюминиевую, но обязательно с крышкой — в закрытой посуде продукт быстрее прогревается и витамины лучше сохраняются. При переработке в тазу они больше разрушаются из-за того, что плоды соприкасаются с воздухом.

Периодически яблоки помещиваю, а через 3—5 мин слабого кипения раскладываю в заранее приготовленные банки, сразу закатываю металлическими крышками и перевора-

чиваю банки вверх дном. Дополнительно их не прогреваю. Продукт хорошо хранится несколько лет.

В яблоки часто добавляю различные ягоды. Особенно нравятся нам яблоки с плодами лимонника, который ежегодно обильно плодоносит. Хорошо добавлять сливу, черноплодную рябину (последнюю предварительно ошпариваю горячей водой, тогда она не будет жесткой), клюкву.

Натуральный яблочный сок заготавливаю без сахара. Нагреваю его до 70—80° (максимум 90°), но никогда не кипячу.

И замачиваю яблоки тоже простым способом. На ведро воды для заливки вливаю стакан кефира и всыпаю 2 столовые ложки сухой горчицы.

Ягоды земляники, ежевики, малины заготавливаю в собственном соку. Беру 300 г сахара на килограмм ягод. Даю немного выстояться, нагреваю до кипения и сразу закатываю приготовленные как положено банки металлическими крышками.

Для черной смородины и слив без косточек беру 500—600 г сахара на килограмм плодов (по вкусу), а можно еще меньше — только 200 г. Консервы имеют вкус и аромат свежих плодов и ягод. Особенно это чувствуется, когда откроешь банку зимой.

Продукты переработки и способы заготовки плодов и ягод я демонстрировала на областной выставке садоводов-любителей и получила много хороших отзывов.

Зайкина
Екатерина Филипповна



Для сушки используют груши летних и раннеосенних сроков созревания. Зимние обычно закладывают на хранение. Берут плоды несколько незрелые, выдерживают их 2—3 дня в помещении. Отбраковав перезрелые, мягкие, моют, нарезают пополам или на дольки. Если плоды поражены паршой, очищают их от кожицы, удаляют семенные камеры и плодоножки. Лесные мелкие груши сушат, не очищая, целыми.

В хорошую погоду плоды сушат на солнце. Их складывают на металлический поднос резаной стороной вверх, выставляют на солнце на 1—2 суток, а затем досушивают в тени на сквозняке. Целые мелкие плоды высушают за 6—8 дней, крупные, разрезанные — за две недели. Они становятся эластичными и не выделяют сока при сжатии. Хорошо сохнут груши на продуваемом чердаке под железной крышей.

Из 10 кг сырья получают 1,8 кг неочищенных сухих и 1,3 кг очищенных темно-коричневых груш.

Если хотят, чтобы сушеные плоды были светлыми, то их по мере очистки и резки небольшими порциями сразу бланшируют, опуская в дуршлаг в кипящую, подкисленную лимонной кислотой воду на 1—2 мин, затем откидывают на чистое хлопчатое полотенце. Подсушенные на нем ломтики сушат на солнце или в печке, духовке, специальных наплитных и электрических сушилках.

Бланшированные плоды сохнут быстрее. Начальная температура сушки плюс 80—85°, последующая — 50—52°. При хорошей вытяжке и частом ворошении плодов целые груши высушают за 20 ч, разрезанные — за 16.

Высушенные плоды оставляют на 1—2 дня в сухом хорошо проветриваемом помещении для выравнивания влажности внутренних и наружных тканей. Хранить сушеные плоды надо в сухом помещении при температуре плюс 1—10°.

Е. Тарасенко
Москва

В издательстве «Экономика» (Москва, 1988) вышла книга Т. Думрата «Райская кухня, или все из яблок» (перевод с немецкого). Тираж книги — 60 000 экз. — видимо, маловат для такого рода изданий.

Познакомим читателей с несколькими оригинальными рецептами.

Пряная острая приправа из яблок (один из способов). 1 яблоко, 1 луковичка, 1 небольшой стручок сладкого болгарского перца, 1 чайная ложка уксуса, петрушка.

Яблоки очистить и удалить сердцевину. Луковицу очистить. У стручка перца отрезать черенок, разрезать и удалить семена. Все мелко нарезать, смешать с уксусом и посыпать зеленью петрушки.

Чай из яблочной кожицы. 5—10 г высушенной яблочной кожицы заварить 1 чашкой кипящей воды или в такое же количество воды опустить кожицу, довести воду до кипения и настоять.

Пить этот чай можно теплым или холодным, по желанию добавляя немного сахара, а также лимонного сока.

Замораживание яблок. Яблоки очистить, удалить сердцевину и сразу же опустить в воду, в которую добавлен яблочный уксус или лимонный сок, чтобы яблоки сохранили приятный белый цвет. Потом вынуть яблоки из воды, выложить их на сито, чтобы с них стекла вода, а потом поместить в кипящую сладкую воду (из расчета 600 г сахара на 1 л воды) и примерно 3 мин кипятить. После этого разложить яблоки в подходящие сосуды, залить их охлажденной сладкой водой, в которой они кипели, и заморозить.

Так готовят яблоки и для стерилизации.

Т. М. Тарасов (г. Ногинск). Как рассчитать календарный срок начала стратификации семян плодовых пород?

Сначала несколько строк о самой стратификации. Термин «стратификация» происходит от греческого слова стратус (слоистый) и означает переслаивание семян рыхлым и влажным субстратом (чистый песок, опилки, торф, мох, керамзит и др.), пропускающим влагу и воздух к семенам, не допуская их плесневения и загнивания, и хранение их при пониженной температуре (0—5°) в течение определенного для каждой плодовой породы срока.

Чтобы установить календарный срок, надо знать продолжительность стратификации семян в днях. Так, минимально допустимая длительность ее для культурной и лесной яблони 90 дней, максимальная — 130, для яблони-китайки 70—110, яблони-ранетки 50—90 дней, а для сибирки — достаточно 30—70 дней. Груше уссурийской требуется 60—100 дней. У айвы максимальный срок такой же, как и у уссурийской груши, а минимальный — 70 дней. Большой срок необходим для стратификации семян вишни, сливы, алычи, терна, антипки — 150—180 дней, 180 дней требуется и для семян сливы уссурийской и канадской. Семена абрикоса, персика, миндаля стратифицируются, соответственно, за 80—100, 100—120 и 50—70 дней.

В Московской области, в которой вы живете, срок высева яблони — третья декада апреля. Следовательно, отсчитайте по календарю назад 20 дней апреля, 31 день марта, 28—29 дней февраля, 31 день января и 20 дней декабря и получите необходимые 130 дней. По календарю это 10—11 декабря.

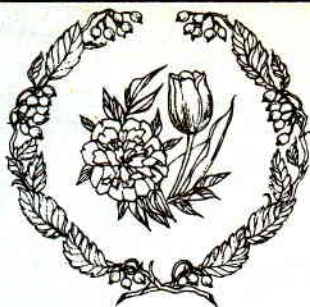

Вокруг дома

УМ ХОРОШО, А ДВА ЛУЧШЕ

Письма в редакцию приходят самые разные: в одних просьбы, в других — вопросы. А есть еще одна их категория — отклики на публикации. Именно по этим письмам мы можем судить о своей работе. Много откликов на какую-то статью — значит, материал был интересный и нужный, значит редактор «сработал» хорошо. Пусть не всегда они будут хвалебными, критические замечания куда полезнее, ведь известно, что истина рождается в споре. Часто в откликах на публикации наши читатели дают советы или предлагают свои варианты, например, какой-то конструкции. Иной читатель добавит небольшую деталь к самоделке, опубликованной в журнале, глядишь — конструкция стала совершеннее. Как говорится, ум хорошо, а два лучше.

Жаль только, что не все отклики мы можем опубликовать, но давайте посмотрим хотя бы несколько. Может быть, помните статью о рыжих осмиях, которая была опубликована в № 5 1985 года? В ней рассказывалось о диких пчелах-опылителях. Хотя и не дают эти пчелки меда, зато от дополнительного опыления значительно прибавляется урожай. К тому же осмии не жалят, как обычные пчелы, устойчивы к варроатозу, легко размножаются и транспортируются. Многие читатели и садоводческие коллективы с помощью автора статьи

обзавелись осмиями, а Геннадию Григорьевичу Бараннику из г. Таганрога статья помогла опознать рыжих осмий у себя на балконе. Пчелы облюбовали дырки от шурупов в балконной двери. Тогда Геннадий Григорьевич выбрал кусок пенопласта, просверлил в нем дырки и укрепил на балконе. Вскоре осмии освоили новое жилище. Весной пенопласт с пчелиным потомством хозяин перевез на садовый участок.

Критические замечания Ольги Анатольевны Токаревой (443042, г. Куйбышев, ул. Флотская, д. 15, кв. 16) касаются заметки Л. Вербицкого из подборки материалов о гладиолусах «Длинные шпаги гладиолусов» (№ 2—87 г.). «Л. Вербицкий не выкапывает клубнелуковицы до тех пор, пока листья не начнут желтеть, — пишет наша читательница. — Многие начинающие цветоводы приняли это к сведению, считая, что пожелтение листьев — признак «зрелости» клубнелуковицы и что с этого времени гладиолусы можно выкапывать. Но ведь растения до самой выкопки должны быть зелеными (у некоторых ранних сортов к моменту созревания клубнелуковицы листья желтеют. — *Ред.*), пожелтение листьев свидетельствует не о созревании, а о заболевании (фузариоз гнили, бактериальный рак, микоплазмоз и т. д.). Пожелтевшие экземпляры следует удалить, а остальные растения

НА УСАДЬБЕ И ОКОЛО обработать каким-либо фунгицидом или настоем чеснока». Для приусадебных участков Ольга Анатольевна рекомендует наиболее устойчивые против заболеваний сорта и гибриды: Си Фоум, Сильвер Веддинг (белые), Эмеральд Риппл (зеленый), Си Шелл, Долгожданный Дебют (розовые), Риголетто, Ред Монарх, Костер (красные), Ленинградские ночи (голубой). Думается, что и замечание, и совет дельные. Цветоводам стоит взять их на заметку.



Гладиолус сорта Сильвер Веддинг

Популярна у наших читателей рубрика «В общую копилку». Что ни день, почта приносит в редакцию все новые «придумки». Иные на первый взгляд покажутся мелочью, а на поверку выходит, что это необходимая вещь в хозяйстве. Взять хотя бы самоделку Геннадия Константиновича Бубенкова из Москвы. Идея возникла из публикации рекламы опрыскивателя ОП-301 в № 1—87 г. В магазинах эти опрыскиватели после выхода журнала тотчас исчезли, а другие, что остались лежать на полках, были слишком громоздки. Геннадий Константинович взял да и сделал из пустого пластмассового флакона из-под шампуня свой карманный опрыскиватель, которым удобно обрабатывать мелкие растения и даже отдельные листочки. В резбовом колпачке флакона просверлил отверстие, в которое вставил трубку с распылителем, снятую с аэрозольного баллона (рис. 1). Распыл жидкости происходит от нажатия на боковые поверхности флакона. В хо-

зяйстве таких пластмассовых пузырьков накапливается много, поэтому можно сделать сразу несколько опрыскивателей для каждого вида жидкости. Удобство налицо, да и расход препаратов значительно сокращается.

Много писем получила редакция в связи с публикацией статьи «Чтобы по воду не ходить» (№ 3—87 г.), особенно той ее части, где речь шла об устройстве для автоматического отключения электронасоса «Малыш». Устройство простое и надежное, лучше, казалось, не придумаешь, однако же придумали. Вот некоторые варианты.

Читатель Иванов Л. А. (343980, г. Краматорск, пос. Шабельковка, ул. Сочинская, 2), не указавший, к сожалению, полные имя и отчество, считает, что в описанной конструкции много лишних элементов. У него многие годы работает стандартный выключатель (рис. 2), в рычажке которого просверлено отверстие и вставлен кусок велосипедной спицы. Спица с помощью лески 0,6 мм соединена с поплавком (доска 30×120×120 мм со скобой). При понижении уровня воды леска натягивается и выключатель срабатывает. Простота конструкции очевидна, надежность стопроцентная. Если насос и проводка нестационарны, то и выключатель можно установить на съемной дощечке. Или весь узел сделать стационарным, а подсоединение за счет штепсельных разъемов (розетки и вилки, показано на рисунке).

Схему выключения насоса (рис. 3) с помощью магнитного пускателя и двух микровыключателей предложил Анатолий Маликов (332928, Запорожская обл., Куйбышевский р-н, с. Гусарка, ул. Круской, 42). «Для этого также нужен поплавок, к которому привязана капроновая нить диаметром 1,5 мм. Нить проходит через планки с концевыми выключателями. На ней завязывают узел с таким расчетом, чтобы при наивысшем уровне воды он прижимал планку к выключателю SP2. При этом цепь замкнется. Ток пойдет по цепи: точка 1, нормально замкнутые контакты SP1, замкнутые контакты SP2, катушка магнитного пускателя KM1, замкнутые контакты теплового реле КК 1.1, точка 2. Магнитный пускатель сработает и своими нормально разомкнутыми контактами блокирует SP2. Насос начнет качать воду.

При постепенном понижении уровня воды узел передвинется через блок до выключателя SP1 (он устанавливается на нижний уровень воды). Узел воздействует на выключатель. Цепь питания катушки KM1 разорвется, и насос отключится.

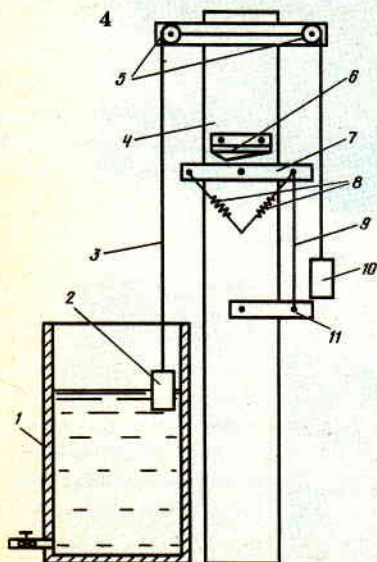
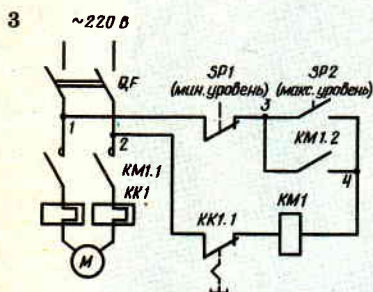
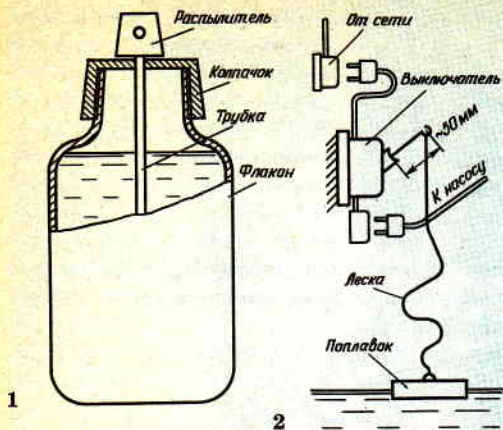

Автоматическое устройство включения и отключения электронасоса
 1. Бак для воды 2. Поплавок 3. Тросик
 4. Брус 5. Блоки 6. Выключатель
 7. Верхняя планка 8. Фиксаторы 9. Тяга
 10. Контргруз 11. Нижняя планка

Когда уровень воды начнет повышаться и дойдет до максимального, насос опять автоматически включится. Лучше всего использовать магнитный пускатель «нулевой» величины. Для наблюдения за включением и выключением насоса можно поставить электрическую лампу.

Но самой простой и эффективной оказалась конструкция Александра Васильевича Табачного (314028, УССР, г. Полтава, ул. Киевское шоссе, д. 76, кв. 29). Как электрик, он считает описанный в журнале способ отключения насоса с помощью капкана просто «варварским». Его же схема настолько проста, что не требует особых пояснений, достаточно одного чертежа (рис. 4). При заполнении бака водой поплавок поднимается, контргруз давит на планку 11, которая тягой 9 отжимает вниз планку 7. Поворачиваясь на оси, планка нажимает на клавишу выключателя, насос перестает работать. Когда бак опустеет, контргруз (фиксаторы устанавливают планку в горизонтальное положение) поднимает планку 7 и насос включается. На контргрузе можно установить указатель, а на брус нанести метки, тогда уровень воды можно определять визуально.

Может быть, кто-то сможет синтезировать эти идеи насчет отключения насоса? Было бы интересно узнать, что получится.

А закончить обзор откликов на наши публикации хотелось бы письмом Галины Григорьевны Федоровой (620062, г. Свердловск, ул. Малышева, д. 107, корп. 2, кв. 22). Вот что она пишет: «Каждый очередной номер журнала «Приусадебное хозяйство» ждем как праздник и встречаем с радостью. Сразу же прочитываем и обязательно находим что-то для себя.

С помощью журнала мы многому научились. Начали с подготовки участка — выкорчевывали кустарники, очищали землю от сорняков, раскисляли почву, делали дренаж. Дальше стали создавать питательный слой. От минеральных удобрений практически отказались. Гряды-холмы у нас насыпные, высотой до метра. Внизу они набиты ветками, гнилушками, хворостом, листьями, а сверху дерн, торф, опилки, глина, навоз.

Построили две теплицы. По совету журнала весной вместо ядохимикатов кустарники обрабатываем кипятком — результат отличный. Огородные культуры зимой высеем на бумагу. Малину выращиваем по методу Соболева. Землянику решили перевести на шпалеры. Гладиолусы посадили под зиму. А сколько используем кулинарных рецептов из журнала! Спасибо и еще раз спасибо!»

О достоинствах газона на приусадебном участке говорить излишне — они всем известны. Но в маленьких садиках под покровом деревьев или на склонах и откосах разбивать газон не имеет смысла — трава там расти не будет. В таких случаях лучше использовать почвопокровные древесные растения. Они выполняют те же функции, что и га-



Эрика четырехмерная

дающую почвозащитными свойствами. В декоративном садоводстве Кавказа используют около 50. Озеленители подразделяют их на 5 групп: низкие (до 50 см) и высокие (более 50 см); вечнозеленые и листопадные; однотонные (обычно зеленые) и пестролистные; цветущие и нецветущие; требующие для создания плотного покрова почвы полного солнеч-



зонные травы, а декоративные возможности у них даже больше. Более того, регулярная стрижка газонов часто затруднительна, а большинство почвопокровных древесных растений для создания плотного и высокодекоративного покрытия стрижки не требует.

Какие же древесные растения можно использовать как почвопокровные? Существует свыше 100 видов и форм растений, которые образуют плотную подушку, препятствующую росту сорной растительности и обла-

Эрика румяная



Розмарин лекарственный

ного освещения и образующие хороший покров в тени.

При подборе древесных почвопокровных растений также учитывают их морозостойкость, а в городских условиях — газо- и пылеустойчивость.

В южных районах с мягкими зимами наибольшей популярностью пользуются вечнозеленые растения, сохраняющие декоративность в течение всего года. В более холодных районах вечнозеленый покров, кроме хвойных растений, образуют

некоторые виды плюща, магонии, барвинка.

На крутых склонах, по краям лестниц, у основания зданий, особенно в тех случаях, когда надо закрыть какие-то неприглядные места, целесообразны высокие виды почвопокровных растений, такие как микробиота, ряд форм можжевельника казацкого и туи западной (Эльвангера, вересковидная), жимолость блестящая.

Низкий покров оправдывает себя перед невысокими красивоцветущими кустарниками, по краям дорожек, ведущих к зданию и беседкам. Для его создания используют пахизандру верхушечную, кизильники прижатый и Даммера, плющи, барвинок, жимолость японскую, можжевельники даурский, распростертый и прибрежный.

С северной стороны зданий и под кронами деревьев можно сажать плющи, бересклет Форчуна, пахизандру верхушечную, фикус карликовый. Они хорошо растут и в тени.

Особо декоративны покровы из красивоцветущих растений, например из эрики румяной и зверобоя чашечного.

Многие растения имеют яркую окраску листьев: плющ обыкновенный, в том числе и формы с пестро окрашенными листьями (Аурео-варiegата, Кавендиши, Дисколор и др.); жимолость японская (Ауреоретикулята) с золотисто-пестрыми листьями и формы барвинка малого (Аргентео-варiegата и Аурео-варiegата).

Большинство почвопокровных древесных растений легко размножаются черенками или делением куста (магония ползучая). Однако в тех случаях, когда требуется много посадочного материала, предпочтительнее использовать семенной способ размножения (плющ).

Для посадки на постоянное место берут растения высотой 15—20 см. Производят посадку

весной, а в южных районах и осенью. Обычно на 1 м² размещают по 20—25 растений, а быстрорастущие лианы и более крупный посадочный материал, как магония, можжевельники, — по 4—8 штук.

Уход за высаженными растениями до их смыкания в пологобычен, это прополка, рыхление и полив. После смыкания покровов проводится только полив

точно влажных почвах. Большинство почвопокровных видов древесных растений даже во время кратковременных засух сохраняет высокую декоративность, что позволяет использовать их на сухих склонах, где травянистые растения не дают эффекта. Наиболее высокой засухоустойчивостью отличаются зверобой чашечный и можжевельники.



Плющ обыкновенный

по мере надобности и регулярный осмотр с целью выявления и удаления посторонних растений, которые иногда прорастают через покров. У лиан своевременно удаляют побеги, которые могут подниматься по деревьям. В поливе даже в южных районах нуждаются только влаголюбивые виды (пахизандра верхушечная, фикус карликовый), которые высаживают в тенистых местах и на доста-

Некоторые садоводы используют для создания декоративных покровов растения, которые 1—2 раза в году нуждаются в стрижке. Это ряд форм туи западной (вересковидная, золотистая, Эльвангера, Вудварда), можжевельника и кипарисовика, а также самшит, бересклет японский карликовый, розмарин и ряд других растений с медленным ростом.

Д. Глоба-Михайленко,
кандидат
сельскохозяйственных наук
г. Сочи



КАКОГО ЦВЕТА СИНЮХА

Если растение называют синюхой голубой, синюхой лазурной, лазурной, зверобоем синим, синюшником, то цветки у него непременно должны быть синими или голубыми. Так оно и есть на самом деле.

Синюха голубая *Polemonium coeruleum* принадлежит к обширному семейству синюховых (*Polemoniaceae*), в котором 15 родов и 300 видов. В нашей стране произрастает около 15 видов синюх. Это многолетнее травянистое растение высотой до 150 см с толстым (до 3 см) коротким (не более 5 см) корневищем и многочисленными тонкими, мочковатыми корнями. Стебли одиночные, прямостоячие, ветвистые в верхней части. Листья очередные, черешковые, непарноперистые. Нежные голубые цветки (до 3 см в диа-

метре) собраны в красивые метельчатые соцветия. Плоды — трехгнездные, почти шаровидные коробочки с многочисленными семенами темно-коричневого или черного цвета до 3,2 мм длиной и около 1 мм шириной.

Цветет синюха со второго года в июне—июле, а на первом году лишь развивает розетку прикорневых листьев. Плоды созревают в августе—сентябре.

Растение в природе встречается в европейской части от Молдавии до Мурманской области, а также в Западной и Восточной Сибири.

В медицине используют корневища с корнями, содержащие тритерпеновые сапонины (до 30%), органические кислоты, жирное и эфирное масло, смолы. Отвары и настои из синюхи

применяют в качестве отхаркивающего средства при бронхитах, как успокаивающее и болеутоляющее при язвенной болезни желудка (вместе с настоем сушеницы болотной).

Настой готовят следующим образом: в эмалированную посуду кладут 2 столовые ложки сухого измельченного сырья и заливают стаканом крутого кипятка. Закрывают крышкой и на водяной бане кипятят 15 мин. Охлаждают при комнатной температуре, процеживают, отжимают разбухшие корешки, доводят кипяченой водой до стакана и в качестве отхаркивающего средства принимают по 1 столовой ложке 3—5 раз в день после еды. При язвенной болезни желудка пьют настой по 1 столовой ложке 3 раза в день также после еды одновременно с 1/3 — 1/2 стаканами настоя сушеницы болотной.

Домашним животным синюху дают в виде отвара (1:20), экстракта, каши, пилюль при заболеваниях верхних дыхательных путей, острых и хронических бронхитах, бронхопневмонии, а также в качестве спазмолитического успокаивающего средства при коликах. Газовая доза корней на прием: лошадям 10—20 г, овцам и свиньям 3—5 г, собакам 1—2 г.

При выращивании синюхи на садовом участке следует учитывать, что это влаголюбивое растение, в природе встречается по берегам рек, на сырых лугах. Поэтому для посадки выбирают пониженные места с неглубоким залеганием грунтовых вод.

Размножается синюха семенами. Отличается высокой зимостойкостью. Сеять можно как ранней весной стратифицированными в течение 1—2 месяцев семенами, так и осенью на глубину соответственно 1—2 и 2—3 см. При подзимнем посеве получаются более ранние

всходы. Осенью сеют с наступлением постоянных ночных заморозков при устойчивой дневной температуре 2—3°. Семена не заделывают.

При подзимнем посеве землю перекапывают на глубину 25 см за 30—40 дней, чтобы почва лучше осела. Участок очищают от сорной растительности. Синюха отзывчива на удобрения. Поэтому под перекопку вносят 4—6 кг/м² навоза или комбинированные минеральные удобрения в дозе 10—15 г/м², а одновременно с семенами в рядок гранулированный суперфосфат в дозе 4—5 г/м². В первые два года растения 1—2 раза подкармливают нитроаммофоской или близким к ней комплексным минеральным удобрением в дозе 10 г/м².

Уход за растениями сводится к регулярным прополкам в рядках и рыхлениям междурядий: первый раз на глубину 4—5 см, второй на 7—8 см. При рыхлении нельзя повреждать корневую систему.

После перезимовки весной собирают и удаляют растительные остатки, рыхлят и подкармливают растения минеральными удобрениями или навозной жижей.

Для лучшего развития корневой системы рекомендуется провести верхкование, то есть сревание в период массового стеблевания надземной части на высоте 20—25 см от поверхности почвы. По мере отрастания новых побегов верхкование повторяют. Растения, с которых предполагают собрать семена, не обрезают.

Когда коробочки с семенами побуреют, соцветия срезают и уносят в помещение, например на чердак, где расстилают их слоем 15—20 см и время от времени переворачивают. Затем высушенные коробочки обмолачивают. Всхожесть семян синюхи колеблется от 60 до 80 %.

Корни убирают осенью со

второго года. Их быстро отмыывают от земли в холодной воде и расстилают слоем 8—10 см на деревянном полу, стеллажах в проветриваемых помещениях.

В теплую погоду можно сырье подваливать и на воздухе, укрывая на ночь от росы. При подваливании корни следует периодически переворачивать. Досушка производится на печах при 50—60°. Хранить сырье можно в бумажных пакетах, марлевых мешочках в сухом, проветриваемом месте.

А. Рабинович,
доктор фармацевтических наук,
профессор ботаники

СПАСАТЕЛЬНЫЙ КРУГ ДЛЯ ЧЕРЕНКОВ

Цветоводы-любители испытывают определенные трудности при размножении комнатных растений черенками, листьями, молодыми побегами. Дело в том, что когда черенок помещают в банку или стакан с водой, то он или плавает на поверхности, или висит на краю. Листья, находясь в воде, загнивают, вода портится — черенок погибает. А если по той или иной причине забывают добавить или заменить в банке воду, то корни часто оказываются в воздухе и засыхают.

Я предлагаю для черенков «спасательный круг». Делается он очень просто. Из пенопласта вырезаем круг толщиной до 10 мм, в зависимости от размера черенка. Окружность предварительно вычерчиваем при помощи циркуля. Диаметр круга должен быть несколько меньше диаметра горлышка банки. В центре круга делаем сквозное отверстие, диаметр которого на 2 мм больше толщины черенка. В это отверстие вставляем черенок, так чтобы кончик его выступал с нижней стороны круга. Потом все опускаем в банку с водой. Пенопласт постоянно находится на поверхности воды и соответственно

черенок получает ее бесперебойно. Чтобы вынуть окоренный черенок, пенопластовый круг разрезаем по диаметру (на 3/4 диаметра) — лучше это сделать заранее.

Белюсов Геннадий Федорович
247500, Гомельская область,
г. Речица, ул. Колхозная, 2

КАК СОХРАНИТЬ КОРНИ ХРИЗАНТЕМ

После опубликования моей статьи «От Золушки к Прекрасной Принцессе» («ПХ», № 2—85) я получил более 5 тысяч писем, и каждое второе начиналось с вопроса: «Как вы храните корни хризантем зимой?»

Каждый цветовод избирает свой метод хранения, кто в темноте (погреб, укрытая траншея), а кто — на свету (веранда). Но существует одно общее правило. Если летом хризантема требует много влаги, то осенью и зимой совершенно ее не терпит.

Я рекомендую делать так. Высаженные в горшки, ящики или ведра маточники хризантемы перед закладкой на хранение обильно полить и подержать в тепле 7—10 дней при температуре 15—20°. При этом происходит обильное нарастание корневой системы. Теперь растения готовы к зимнему хранению.

Когда я храню корни в погребе (при температуре от 0 до плюс 10°), то провожу «сухой полив» снегом, но только в случае, если поросль начинает подвядать. Снег насыпаю слоем 5—7 см. Он медленно впитывается почвой, сохраняя ее пористость и способность «держат» воздух. А погибают корни от недостатка кислорода — задыхаются.

Бахтин Григорий Геннадиевич,
цветовод-любитель
349850, Ворошиловградская
область, г. Кременная,
пер. Островского, 19

АВВ

ВЫСОКИЕ ГРЯДКИ

Последнее время в Западной Европе у садоводов-любителей стали популярны так называемые «высокие грядки», работать на которых удобнее, чем на обычных. Садоводов, только что начавших освоение своих участков, идея высокой грядки должна заинтересовать. Не проиграет от такой грядки и уже благоустроенный участок.

В последнее время среди садоводов-любителей ФРГ популярность завоевали так называемые высокие грядки. Что они собой представляют? Это ящики без дна длиной 7—11 м, шириной 1,3 м, высотой 0,7—0,8 м, глубиной ниже уровня земли 0,4—0,5 м. Такая высота грядки (высота стола) позволяет пожилым и физически слабым людям без особых усилий выполнять работы по посадке растений и уходу за ними.

Заглубление грядки ниже уровня земли на 40—50 см необходимо для того, чтобы заложить стенки, через которые на грядку не проникнут крысы, мыши, кроты.

Можно построить грядку по стене дома, но не с северной стороны, ширина ее в этом случае не должна превышать 80 см (длина вытянутой руки). Если карниз крыши дома задерживает дождевую воду, такой вариант грядки опадает.

Возможны грядки овальной формы и даже круглые (рис. 1, 2). Их строят из гибких волнообразных листов, а внутри скрепляют проволокой.

Если есть возможность, направление грядки выбирают с севера на юг. Если же направление грядки с востока на запад, то размещать растения нужно так, чтобы на северной стороне грядки располагались высокорослые виды овощных культур, например горох.

Строительный материал

Высокая грядка — сооружение, которое должно прослужить не один десяток лет. Это надо учитывать, принимая решение о строительстве. Важнейшие элементы постройки —

стенки. Из какого материала они должны быть?

Более других важны такие свойства, как морозостойкость, устойчивость к гниению, коррозионная стойкость и относительная прочность. Некоторые любители-садоводы решают проблему, покупая по случаю дешевый материал, например то, что осталось от сломанного дома, и чаще всего предназначено на мусорную свалку. Как говорится, «все в хозяйстве пригодится». Это может быть дерево (рис. 3), пустотелые блоки, пористый или просто старый кирпич. И, наконец, самый подходящий строительный материал — листы, использование которых для строительства грядки экономит рабочее время. Это, прежде всего, волнообразные листы (рис. 1) обычно размером 2 × 1 м, изготовливаемые из самого разного материала (у нас это может быть шифер. — Ред.). Преимущество листов в их стабильности и прочности, обеспечиваемой «волнами», которые равномерно распределяют

внешнюю нагрузку. Даже самые тонкие волнистые плиты пригодны для сооружения стенок высокой грядки.

Сохранить грядке форму помогают длинные доски, прикрепляемые к стенкам на расстоянии 30 см от земли. Внутренние стенки облицовывают проволоочной сеткой или листовым железом. Краска защитит их от ржавчины.

Закладка высокой грядки

Органический материал для набивки грядки готовят заранее, за несколько месяцев до запланированной постройки. Груда веток, сучьев, кругляка создает впечатление огромной массы, но после измельчения и утрамбовки эта груда превращается в скромную кучку. Отсюда правило, подтвержденное опытом: заготавливать материала для набивки вдвое больше, чем кажется достаточным на первый взгляд. А так как потребность в органическом материале для высокой грядки очень большая, нужно использовать и те отходы, которые могут стать компостом.

Из древесного материала на строительство грядки идут стволы, сучья и ветки, отходы строительного лесоматериала, опилки, стружка. Менее пригодны куски фанеры, так как они содержат химический клей. А если все же их использовать, то только как «объемную начинку», и место им — в самом низу, на дне ямы.

Подходящий материал — старые газеты. Газетная бумага, изготовленная из древесной массы, быстро истлевает, и ее охотно поедают дождевые черви. То же самое можно сказать о картоне, если на нем нет фото

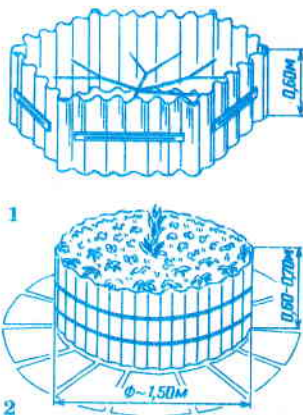

или цветной печати. В качестве наполнителя для увеличения количества пахотной земли на 10-метровую грядку требуется 2 м^3 глины или песка (рис. 4).

Строительство и набивка грядки

Контур грядки наносят с помощью угольника, шпагата, линейки и колышков. Затем лопатой делают вертикальный разрез земли вдоль шнура, по возможности более точно. Землю сортируют по ее качеству: живой пахотный слой по одну сторону грядки, мертвый подпахотный — по другую. Копать землю нужно, как мы уже говорили, на глубину 40—50 см. Боковые стенки ямы должны быть строго параллельны друг другу, поэтому надо следить, чтобы расстояние меж-

ду ними было всегда одинаковым. После того как вынуты первые 1,5 м, начинается строительство стенок первого отрезка, для набивки которого в качестве наполнителя будет использована земля, вырытая со следующего участка.

Листы шифера ставят так, чтобы волны располагались вертикально. Первый кусок прислоняют к стенке ямы, с напуском на крайнюю волну ставят второй лист и выравнивают их ватерпасом. Край листов просверливают вместе на расстоянии 15 см от края, в просверленные 8 мм отверстия вставляют винт и без излишних усилий (можно поломать!) заворачивают гайку. Под прямым углом к переднему листу ставят лист боковой стенки. И снова контроль с помощью ватерпаса по вертикали и горизонтали.

В будущем от ватерпаса можно отказаться. Для этого на передней стенке надо найти две фиксированные точки, а на противоположной стороне забить два колышка, к которым можно прикрепить шнур.

Новый этап работ — набивка. Ее надо начинать снизу, с самого объемного материала: стволов деревьев, досок, бревен, пней, между ними можно укладывать кипы газет. Чем крупнее материал для набивки, тем глубже надо его укладывать. Чурбаны и пни, расположенные ниже всех и пропускающие меньше воздуха, образуют своего рода «запас» для почвенных микроорганизмов, благодаря которому они сохраняют активность даже зимой.

Глину-наполнитель перемешивают с пахотной землей, а песок закапывают в средние

3

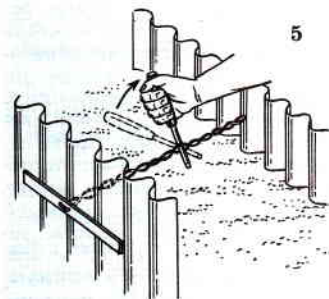
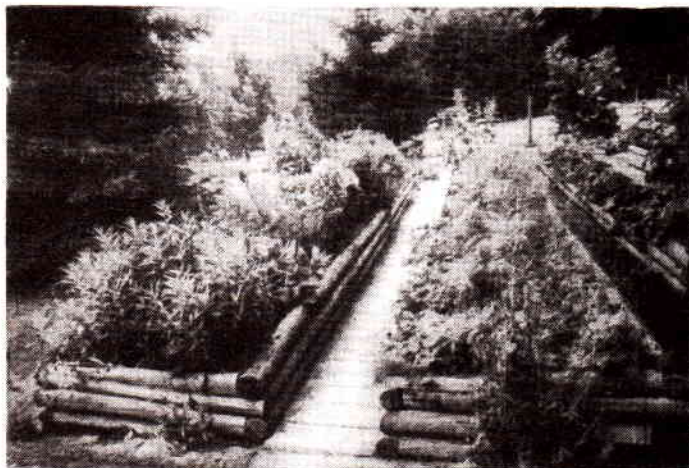

слои грядки, где он служит в качестве воздухопроводящего материала. Затем идут неизмельченные ветки, которые утаптывают ногами. На них набра-

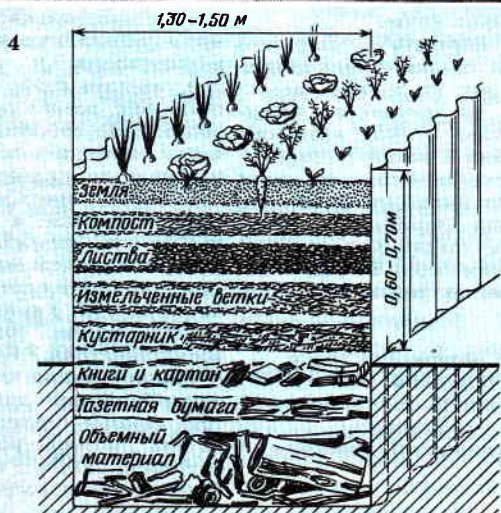

6

сывают подпахотную почву, взятую со следующего участка грядки. Затем снова крест-накрест слой веток, на этот раз измельченных. Этот слой засыпают оставшейся подпочвой и дальше — в таком же порядке до конца грядки, пока не будет поставлена другая передняя стенка. На этом этапе уже можно, не опасаясь оказаться ногами в воде, полить из шланга разрыхленную подпахотную землю так, чтобы местами возникло заплывание. А в будущем грядка будет увлажняться не только через полив сверху, но и за счет капиллярного поднятия влаги снизу. Не нужно опасаться вредного для растений уплотнения грядки от заиливания. Эту «заботу» берут на себя хворост, ветки и веточки. Благодаря их крестообразному положению в почти метровом слое возникают тысячи маленьких углублений — камер, заполненных воздухом и столь важных для функционирования грядки.

Теперь можно продолжить наполнение грядки: палки размером с рукоятку молотка, мелко порубленный кустарник и к ним опять лопата пахотной земли из кучки, лежащей в стороне, затем газеты, но теперь уже не целой кипой, а развернутые и предварительное увлажненные. По мере того как увеличивается объем набивки, все больше требуется пахотной земли для подсыпки. С удивлением вдруг обнаруживаем, что наше «создание» еще ненасытнее, чем можно было себе представить. Вместо земли, если она кончилась, можно насыпать песок и класть булыжники.

Когда уровень набивки достигнет 30 см, считая сверху, начинают натяжку. В два отверстия, просверленные через выпуклости листа на противоположных стенках грядки, продевают стальную проволоку, оба ее конца соединяют и с помощью отвертки закручивают до тех пор (рис. 5), пока проволочная петля не натянется, при этом надо вовремя уловить момент прекращения натяжения противоположных стенок.

Преимущества высокой грядки

Благодаря тому что сенные бактерии создают первоначальный сильный нагрев грядки выше 40°, а последующая тем-

пература держится постоянно на 2° выше окружающей температуры земли, овощи растут быстрее, чем на плоской грядке. Повышенная температура объясняется тем, что перепревание органического материала грядки происходит местами медленно, местами быстрее, а не сразу, как на обычных делянках. Медленнее перепревают чурбаны, пни и другой грубый материал, находящийся на дне, в самой нижней точке набивки, и плохо снабжаемый воздухом. И именно здесь наиболее активно ведут себя анаэробные микроорганизмы — постоянный источник тепла, хотя и умеренного. Вторая причина несколько повышенной температуры грядки — изолирующее действие воздушных камер, возникших при набивке. И, в-третьих, повышенная температура грядки — результат темной окраски волнистых плит. Повышенная температура земли ускоряет прорастание семян и созревание овощей, за исключением тех случаев, когда затянувшаяся неблагоприятная погода (холод, дожди) сводит на нет эти преимущества.

Оптимальные условия высокая грядка создает для выращивания шпината, салата, зеленой спаржи, земляники, кольраби, китайской капусты, сельдерея, томатов, лука-порея, моркови, грибов, клубневого фенхеля и других культур (рис. 6). Можно, конечно, выращивать и цветы, но только не те, что «ленятся» цвести на жирной, богатой питательными веществами почве.

Если исходить из того, что высокая грядка — это грядка на 10 лет, то можно рассчитывать на постоянное увеличение слоя гумуса, экономию удобрений и почти полный отказ от средств защиты растений. При нынешнем уровне цен на овощи вложенный в строительство грядки капитал окупится уже через 3 года, а потом можно работать с прибылью.

По материалам книги
«Erfolgreiches Gärtnern
auf Hochbeeten»
публикацию
подготовила Т. Тришина

Лето и осень — прекрасная пора, но вместе с тем и опасная. В это время года чаще всего в лесах, на полях, торфяных разработках, территориях домовладений возникают пожары. Бытует мнение, что это явление случайное, как бы стихийное. Отсюда и недооценка проблемы опасности пожаров и их предупреждения. А она очень велика. Каждые пять минут в нашей стране происходит пожар. Каждый час в огне гибнет один человек, а двадцать получают увечья. Каждый день огонь приносит убытков почти на миллион рублей. В целом по стране на садовых участках за год бывает несколько десятков тысяч пожаров. Например, только в Московской области на территории садоводческих товариществ, дачно-строительных кооперативов, в индивидуальных строениях за прошлый год зарегистрировано 299 пожаров. Они нанесли ущерб в 968 тысяч 642 рубля. И самое страшное — погибли 19 человек, многие получили ожоги.

Основные причины пожаров — неосторожное обращение и детская шалость с огнем, неисправность и неправильная эксплуатация газового отопления, повреждение электропроводки, растапливание печей с помощью легковоспламеняющихся жидкостей.

Садоводы строят или ремонтируют домики и хозблоки, убирают территорию, сжигают мусор. Часто используют краски, лаки, растворители, предметы бытовой химии, которые в большинстве своем легко воспламеняются. При работе с ними, а также с аэрозольными баллонами нельзя зажигать газовые горелки, спички, курить, пользоваться электронными нагревательными приборами. Очень опасно подогревать крас-

ПРЕДУПРЕДИТЬ ПОЖАРЫ

ГЛАВНОЕ — НЕ РАСТЕРЯТЬСЯ!



ки, мастики на открытом огне. Особо взрывоопасны пары горючих жидкостей. Лучше всего работать с подобными средствами на открытом воздухе. Монтаж электроустановок и сетей должен проводить только квалифицированный специалист — электромонтер. Необходимо периодически проверять надежность соединения проводов, так как нередко еще можно увидеть электропроводку, состоящую из одних самодельных скруток. Провода должны быть исправными, иметь надежную изоляцию. Искры, сильное нагревание проводов, запах жженой резины — признаки неисправности.

Часто бывает так. Собрали в кучу листья, мусор, сухие ветки. Подожгли и занялись другими делами, поскольку на участке их предостаточно. А тем временем подул ветер и превратил огонь в испепеляющее пламя, остановить которое чаще всего бывает уже невозможно.

Летом и осенью интенсивно эксплуатируются портативные газовые плиты. Однако при неумелом обращении с ними происходят несчастья. Чаще всего это случается, когда места утечки газа в соединениях и шлангах проверяют зажженной спичкой, хотя есть другой надежный и совершенно безопасный способ проверки — мыльный раствор. Если протереть проверяемые места этим раствором, то даже малейшая утечка будет обнаружена.

Из-за взрыва газового баллона разбушевалось пламя в садоводческом товариществе «Алешинские дачи» Московской области, в семье Веревкиных. В пристройке к домику была сделана летняя кухня. Из газового баллона выходил газ. При зажигании плиты произошел взрыв. А в пригороде

г. Амурска Хабаровского края и в садовом товариществе «Луч» Новосибирской области дома загорелись ночью. Погибли семь человек...

Сейчас действуют новые правила пожарной безопасности для садоводческих товариществ и дачно-строительных кооперативов. Хотелось бы порекомендовать правлениям дополнительно организовать их изучение, проверить противопожарное состояние домиков, а также обеспеченность их средствами тушения: огнетушителями, емкостями с водой, песком, ведрами, лопатами, баграми, топорами. Несомненную пользу даст участие в смотрях-конкурсах «Садоводческое товарищество образцового противопожарного состояния», которые проводятся в некоторых регионах. Ответственность за выполнение правил несут не только правления, но и каждый владелец садового участка.

Известно, что детская шалость с огнем нередко заканчивается несчастием. За детьми нужен присмотр. Вот что случилось в селе Брусово Калининской области. Петья Шубин, тогда ученик второго класса, приехал на каникулы в деревню, к бабушке. Оставленный один, нашел спички, лежавшие в доступном месте, и начал их зажигать, любясь пламенем. От огня первой спички ничего не произошло, он зажег вторую, потом третью... Загорелась солома во дворе дома, затем надворные постройки и дом. Сильный порыв ветра перебрал огонь на другие дома. Разбушевавшееся пламя уничтожило двенадцать жилых домов, много хозяйственных строений, четырнадцать семей остались без крова. Бесспорно, виновата и мать мальчика, к тому же воспитатель по профессии, которая не разъяснила

сыну опасность подобных игр.

Уместно напомнить, что за неосторожное обращение с огнем, приведшее к пожару с повреждением или уничтожением государственной, кооперативной, общественной собственности или личного имущества граждан, могут быть привлечены к уголовной ответственности несовершеннолетние с шестнадцатилетнего возраста, а за умышленный поджог — с четырнадцати лет. Материальный ущерб, причиненный пожаром, возмещают родители.

И последнее. Что делать, если пожар все-таки произойдет? — В первую очередь обеспечить безопасность людей. И, конечно, не допускать, чтобы огонь распространился на соседние постройки. Главное — не растеряться. Постарайтесь сохранить хладнокровие. Немедленно поднимите тревогу с помощью sireны, колокола, релса. Сообщите о случившемся в пожарную охрану с указанием точного адреса. Если телефонной связи нет — на автомототехнике, находящейся в личной собственности, сообщите о беде из ближайшего пункта связи либо непосредственно в подразделение пожарной охраны, затем приступайте к тушению.

При загорании одежды, волос ни в коем случае нельзя бежать. Тушить пламя надо, набрасывая на пострадавшего плотную ткань, одеяло, ковер, или уложить его на землю и катать.

Хочется еще раз напомнить: пренебрежение мерами пожарной безопасности, любые шутки с огнем обходятся очень дорого.

В. Севастьянов,
Государственный инспектор по пожарной надзору



Читатели уже знакомы с выращиванием гриба-вешенки на древесине (см. «ПХ», № 1—87). Это так называемый экстенсивный способ. Но, оказывается, ее можно вырастить и на другом субстрате в закрытом помещении (теплице, подвале) в регулируемых условиях, причем всего за 2—2,5 месяца.

Способ, получивший название интенсивного, разработан венгерскими учеными и существенно доработан нашими исследователями. Было установлено, что вешенка устричная и флоридская, которые и рекомендуются для выращивания этим способом, хорошо развиваются на различных растительных

ВЕШЕНКА ИНТЕНСИВНЫЙ СПОСОБ ВЫРАЩИВАНИЯ



материалах (соломе и др.). Но в природе вешенка на этих субстратах не растет из-за конкуренции с плесневыми грибами, которые опережают ее в развитии и даже подавляют.

В настоящее время известны два варианта интенсивного выращивания вешенки: стерильный и нестерильный. При стерильном увлажненную питательную среду помещают в автоклав, стерилизуют, а затем вводят в субстрат грибницу — конкурентные микроорганизмы погибают, а мицелий вешенки свободно развивается. Этот способ дает хорошие результаты, но для личного подсобного хозяйства не годится, так как требует или соблюдения стерильных условий в течение всего периода выращивания, или внесения в стерилизованный субстрат так называемой микробиологической добавки, состоящей из комплекса бактерий, которые препятствуют развитию плесневых грибов, но не мешают росту и развитию

вешенки. Такая микробиологическая добавка пока у нас в стране не производится.

В конце 60-х гг. был разработан нестерильный способ выращивания вешенки, при котором необходима только пастеризация (пропаривание), а все остальные процессы проходят в нестерильных условиях. Бактериальная добавка и здесь нужна. Но без нее можно обойтись, если соблюдать определенные санитарные условия, препятствующие плесневению субстрата.

Нестерильный способ вполне доступен грибоведам-любителям, с известной осторожностью его можно апробировать и в небольших кооперативах. Остановимся на нем подробнее. Правда, 100 % гарантии на получение хорошего, вернее, стабильного урожая быть не может, так как всегда остается угроза плесневения субстрата. Для начала лучше ограничить небольшую площадь для выращивания, тогда легче будет проводить профилактические мероприятия.

В качестве субстратов для вешенки можно использовать солому злаковых культур (пшеницы, ржи, ячменя, овса, проса), стебли и кочерыжки кукурузы, мякину, опилки, стружки и др. Главное, чтобы этот материал не был поражен плесенью. Его измельчают до размера крупных опилок. Потом добавляют 2 % (от веса) молотого известняка, 2 % гипса, 0,5 % карбамида (мочевины), 0,5 % простого суперфосфата, поливают водой, доводя влажность до 75 %.

Если вы занимаетесь домашним животноводством, то для ускорения плодообразования и увеличения урожая в субстрат можете добавить отруби (до 10 % от веса субстрата).

Полученный субстрат пастеризуют в емкостях, выдерживая его в течение 2—3 ч при

температуре 80—90°, или обрабатывают паром в помещении при температуре 55—60° в течение 12 ч. Грибоводы-любители, выращивающие вешенку в небольших количествах, заливают субстрат кипятком и выдерживают укрытым несколько (2—4) часов.

Подготовленный субстрат постепенно охлаждают и укладывают в пластиковые мешки, ящики, вазоны и другие емкости. Оптимальные размеры мешков или ящиков 40×60×20 см. Но не это главное. Субстрата должно быть столько, чтобы он быстро не пересыхал. При этом очень важно сохранить его стерильность. Посадку мицелия вешенки производят после охлаждения субстрата до 25—28° на глубину 10—15 см из расчета 5—7 % от веса субстрата, так как при меньшем соотношении зарастание затягивается и возникает опасность распространения конкурирующих плесеней.

Мицелий вешенки хорошо растет и развивается в помещении, где температура поддерживается в пределах 20—25°, а относительная влажность 90 %. Свет в это время не нужен. Через 3—5 дней поверхность субстрата должна покрыться слоем беловатого мицелия, а через 8—10 дней он приобретает вначале светло-коричневую окраску, а затем переплетается белыми гифами, что свидетельствует о начале периода созревания грибницы.

При разрастании мицелия в субстрате необходимо поддерживать благоприятный температурный режим. Для этого 1—2 раза в сутки измеряют температуру в толще субстрата, а при ее повышении до 28° и выше помещение усиленно вентилируют или проветривают.

Период созревания мицелия длится примерно 20—30 дней. За это время субстрат, пере-

плетенный мицелием, превращается в плотную однородную массу, так называемый блок. Эти блоки в полиэтиленовых мешках или других емкостях переносят в выростное помещение, где поддерживают температуру в пределах 12—15°.

Вешенка лучше плодоносит при вертикальном расположении блоков, поэтому их укладывают в штабели высотой 80—100 см и шириной 40—60 см, предварительно вынув из полиэтиленовых мешков. Между блоками в штабелях оставляют свободное пространство шириной 90—100 см для удобства при уходе и сборе урожая. Блоки из полиэтиленовых мешков можно и не вынимать, но тогда в мешках через каждые 3—4 см по вертикали и горизонтали проделывают отверстия диаметром в 1—2 см для выхода плодовых тел. В ящиках и вазонах грибы появляются на верхней открытой поверхности субстрата. Ящики лучше устанавливать на торец, так чтобы грибы росли как бы на вертикальной стенке.

Для стимуляции плодообразования хорошо выдержать субстрат, пронизанный мицелием вешенки, в течение 2—3 суток при температуре 3—5°. Эту процедуру лучше всего проводить перед переносом заросшего мицелием субстрата в выростное помещение.

В первые 5—6 дней после закладки грибницы блоки увлажняют так, чтобы на них не попадала капельная вода. Затем блоки уже можно поливать чистой водой из лейки или шланга с распылителем.

Поливают блоки часто, но не столь обильно, чтобы на полу появились лужи. При температуре 12—16° для поддержания относительного уровня влажности воздуха 95—100 % достаточно двух поливов в сутки. При снижении влажности ниже

90 % блоки поливают 4—5 раз в сутки.

В период плодоношения в помещении накапливается избыточное количество углекислого газа, который удаляют активным проветриванием (можно периодически устраивать сквозняки).

Что касается освещения, то в первые 5—6 суток оно не обязательно, поскольку основные процессы проходят в темноте, в толще субстрата. Но с появлением зачатков плодовых тел создают оптимальную освещенность, которая составляет 70—100 люкс, в течение 10—12 ч в сутки. Такая освещенность в небольшом темном помещении (подвале, сарае) может быть достигнута лампами дневного света или обычным солнечным (дневным) светом, но притененным. Влияние света сказывается на строении плодовых тел вешенки. Ножки грибов укорачиваются, а беловатые шляпки приобретают коричнево-серый цвет. По мере созревания шляпки быстро увеличиваются в размерах и снова начинают светлеть.

Грибы срывают с ножками (лучше срезать) до основания, чтобы не последовало загнивания блоков.

Через 2—3 недели после первого урожая пойдет вторая волна грибов. Уход за блоками прежний, а систему освещения включают при образовании зачатков плодовых тел.

Практика показывает, что в первую волну собирают до 75 % урожая, а всего при оптимальных условиях выращивания и хорошем субстрате за две волны урожай грибов составляет примерно 40 % веса субстрата, что экономически вполне выгодно, тем более что вешенка хорошо хранится, транспортабельна, не портится при низких температурах.

После второй волны отплодоносившие блоки лучше за-

менить новыми, предварительно зараженными свежим мицелием, а отплодоносившие можно использовать на корм скоту.

Помещение опрыскивают 2—4 % раствором хлорной извести или формалина и закрывают на двое суток, после чего в течение 1—2 суток проветривают. Такую обработку проводят перед каждой сменой.

По сравнению с шампиньонным вредителей и возбудителей болезней у вешенки мало. Распространенными являются грибные мухи, иногда клещи и комарики. Болезни, чаще бактериального происхождения, появляются после повреждения грибов вредителями.

Компостный мицелий вешенки хранится при температуре 0—2° до года, а при температуре 20° — 1 месяц. Зерновой при температуре 0—2° хранится 3—4 месяца, при температуре 20° — одну неделю.

Л. Гарибова,
доктор биологических наук



ЧТО ПРИГОТОВИТЬ ИЗ ВЕШЕНКИ?

Вешенку можно использовать соленой, маринованной, сушить впрок. Для заготовок лучше брать небольшие грибы — диаметром 5—7 см. Солят и маринуют вешенку так же, как и другие съедобные грибы. Будучи древесным грибом, вешенка содержит немного влаги и хорошо поддается сушке. Но лучше всего ее употреблять свежей, тогда сохраняется креп-

кий грибной аромат. Сейчас известно уже около 100 рецептов приготовления различных блюд из вешенки. Приводим некоторые из них.

Грибная икра. 400 г свежей вешенки, 1 луковица, 1—2 столовые ложки подсолнечного или оливкового масла, соль, перец, столовый уксус. Грибы тушат в собственном соку, пока он не испарится. Затем их мелко шинкуют и смешивают с рубленым луком, слегка поджаренным в растительном масле, а затем заправляют мелко нарезанным зеленым или репчатым луком.

Грибной суп с лапшой. 200 г свежей вешенки, 1 луковица, 1 корень петрушки, 1 морковь, 1 л воды или куриного бульона, 1 столовая ложка сливочного масла, 60—80 г лапши, измельченная зелень петрушки. Нарезанные кружочками лук, петрушку и морковь отваривают в воде или бульоне. Когда овощи почти готовы, кладут нарезанные небольшими кусочками грибы и варят на слабом огне 10—15 мин, затем добавляют отдельно сваренную лапшу и перед подачей на стол заправляют зеленью петрушки.

Вешенка тушеная. 500 г грибов, 1—2 луковицы, 30 г сливочного масла, 1 желток, 100—150 г сметаны, соль, черный перец, укроп. Свежие грибы обдают кипятком, нарезают брусочками и кладут в кастрюлю. Нарезанный полукольцами лук поджаривают на сливочном масле, смешивают с вешенкой, добавляют несколько столовых ложек воды, посыпают черным перцем и тушат 30—35 мин. Заправляют сметаной, размешанной с натертым сыром, яичным желтком и мелко нарезанной зеленью укропа. Можно ограничиться только сметаной, потушив в ней грибы еще 5—7 мин.

Вешенка жареная. 400—500 г свежей вешенки (шляпки). 2 яйца, 50 г муки, 40 г сухарей, 30 г растительного масла, черный перец. Крупные шляпки вешенки отварить в течение 5 мин в воде и процедить. Каждую шляпку поперчить и обвалить в муке. Затем обмакнуть во взбитое яйцо, снова обвалить в молотых сухарях и жарить 15—20 мин на сильно разогретом растительном масле.

МЕД: ЗАГОТОВКА И ХРАНЕНИЕ



Натуральный мед обычно продают на рынке в двух видах: запечатанным в соты или откачанным на специальной медогонке (центробежный мед).

Свежеоткачанный из пчелиных сот мед — это прозрачная, с различными оттенками (от светлого до темного), с характерным запахом и особым вкусом вязкая жидкость, физические и химические свойства которой весьма различны.

Это связано с разнообразием источников нектара. Например, гречишный мед — темного цвета с сильным специфическим запахом, отличается очень хорошим вкусом. Донниковый и акациевый — светлые, со слабым ароматом, приятные на вкус. Мед, собранный пчелами с растений из семейства

жидким, вязким и тягучим, но не жидким. Поднятый на высоту 30 см, он выливается из ложки, образуя пласти, волнистые слои, накладывающиеся один на другой. Если брать зрелый мед ложкой, поворачивая ее, он наматывается лентой и стекает непрерывающимися нитями. Жидкий же незрелый долго храниться не может — он закиснет и забродит.

Натуральный пчелиный мед через один — три месяца после откачки кристаллизуется в крупнозернистую, мелкозернистую или салообразную массу. Это зависит как от происхождения, так и от способа принудительной кристаллизации. Гречишный, кипрейный, вересковый и падевый мед,

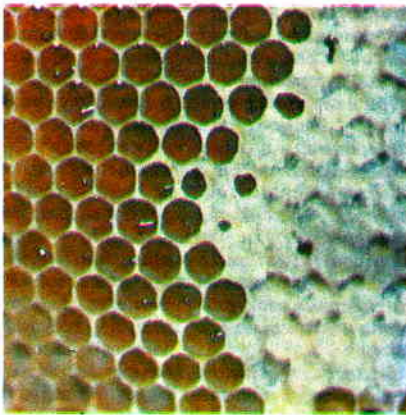

капустных, быстро кристаллизуется, а с шалфея — долго сохраняется в жидком виде. Имеет значение также зона и климатические условия произрастания нектароносов, время сбора нектара, погода и другие факторы.

Покупая центробежный мед на рынке, обратите особое внимание на его консистенцию. Незакристаллизованный спелый мед должен быть прозрач-

например, при кристаллизации образуют нетвердую массу.

Хорошо кристаллизованный мед со временем превращается в однородную твердую массу, что свидетельствует о его зрелости, доброкачественности и натуральности.

Как определить качество меда по вкусу? Натуральный цветочный мед должен иметь специфический запах, который зависит от вида нектароносов.

Вкус его сладкий, иногда горьковатый, нежный, приятный, без посторонних привкусов и специфических резких запахов. Гречишный мед горчит и щекочет в горле. Падевый мед — с горьким или кисловатым солодовым привкусом.

Откачанный мед хранят в стеклянной стерилизованной таре.

Для употребления в пищу можно заготавливать и сотовый мед. Оно, кстати, ценится потребителями значительно выше центробежного.

По способу производства сотовый мед подразделяется на секционный и рамочный. Секционный мед — это кусочки сотового, заключенного в рамочки. Они могут быть в виде квадратных или прямоугольных плиток, круглых или других конфигураций. Их упаковывают в специальные ящики, имеющие глубокое дно, и плотно закрывают крышкой для предохранения от влаги, загрязнения и грызунов.

Рамочный сотовый мед — это отобранные из ульев магазинные или обычные гнездовые рамки с запечатанным медом. Эти рамки упаковывают в пустые ульи или специальные ящики, размещая их на расстоянии 12 мм друг от друга.

При покупке сотового меда необходимо обратить особое внимание на чистоту запечатанного сота. Он должен быть однородной белой или желтой окраски, просвечивающий, без темных пятен, указывающих на присутствие перги. Темные соты непригодны для реализации. В них выводился расплод, поэтому на дне ячеек остаются испражнения личинок. При употреблении такого меда во рту появляется неприятный привкус.

Товарный сотовый мед должен быть запечатан в ячейках и не кристаллизован.

Рамочный сотовый мед можно заготовить впрок, нарезав его кусочками, в которых не менее 50 % запечатанных ячеек. Их укладывают в стеклянные банки емкостью до 1 л и заливают жидким центробежным медом (не более половины по объему).

При получении центробежного меда перед откачкой запечатанные ячейки сотов раскрывают, то есть срезают печатку специальным пчеловодным ножом. Так получается забрус, то есть срезные с сотов крышечки, состоящие из воска, пыльцы и секрета слюнных желез пчелы.

При заготовке забруса его помещают в мелкую тару емкостью до 5 л, складывая срезанной стороной вверх, затем заливают центробежным медом и закрывают крышками.

Хранят мед в сухом и теплом помещении при температуре не выше 32°, не допуская резких колебаний ее. Во влажных помещениях на поверхности сотов появляются капельки воды, крышечки трескаются, их содержимое разжижается и прокисает. При появлении в меде кристаллов единственным способом приостановки этого процесса считают поддержание в помещении или специальном термостате температуры 38° в течение двух месяцев.

Заготовленный впрок центробежный пчелиный мед в закрытой таре не требует особых условий хранения. Достаточно вынести его в прохладное сухое и темное помещение, в котором поддерживается температура воздуха не выше 10° и относительная влажность 60—65 %.

В хорошем помещении полноценный зрелый мед в герметически укупоренной таре хранится несколько лет без каких-либо качественных изменений. Содержать мед в плохо закрытой или открытой посуде при комнатной температуре во влажном помещении нельзя. Этот продукт обладает гигроскопически-

ми свойствами, то есть способен впитывать влагу, посторонние запахи, теряя при этом свой собственный.

К. Муха,
пчеловод-любитель
255171, Киевская область,
Васильковский р-н,
пос. Доследницкое,
ул. Полевая, 26

НА ЗАМЕТКУ ПЧЕЛОВОДАМ

Рекомендую пчеловодам-любителям для вытопки воска использовать паровую соковарку. Не нужно никаких изменений, но по желанию в нижний бачок можно вмонтировать кипятильник от электрического чайника или самовара.

У домохозяйек соковарки спростом не пользуются, стоят в магазинах на полках, а для вытопки воска отменные.

А. Загорский
г. Киев

ПЧЕЛЫ И КОСМЕТИКА

Несколько тысячелетий дары «крылатых тружениц» — мед, маточное молочко, прополис, воск с успехом применяют в качестве лечебных и косметических средств.

Мед, легко проникая в мельчайшие поры кожи, питает ее и регулирует водный баланс, что поддерживает кожу в хорошем состоянии, убергает ее от преждевременного увядания. Общеукрепляющее, тонизирующее и антисептическое действие оказывает на кожу маточное молочко.

Целебны свойства пчелиного бальзама-прополиса. А в состав губной помады обязательно включается пчелиный воск, способствующий уменьшению сухости кожи, предупреждающий появление морщин.

Мед можно использовать для очищения кожи лица, приготовления лосьонов, кремов, питательных масок как для сухой, так и для жирной кожи. Вот несколько рецептов.

Столовую ложку меда разводят в 2 стаканах теплой воды и этим раствором протирают лицо.

Для очищения кожи на умытое лицо наносят тонкий слой

жидкого меда и слегка постукивают подушечками пальцев до тех пор, пока он не загустеет. Остатки меда снимают салфеткой, смоченной в теплой воде. В результате этой процедуры удаляются омертвевшие клетки и вредные вещества — секрет сальных и потовых желез.

Очищает и смягчает кожу медовый лосьон, для приготовления которого берут по чайной ложке меда и глицерина, столовую ложку водки или одеколона, 2—3 г буры и треть стакана воды. Смешивают мед и глицерин, добавляют воду с осторожностью в ней бурой и в последнюю очередь — одеколон или водку.

Разглаживает морщины и предупреждает их появление маска из меда и оливкового масла, взятых в равных количествах. Компоненты смешивают до получения однородной массы и слегка подогревают. Смачивают в этой смеси марлевую салфетку и накладывают ее на лицо на 20 минут. Затем промокают лицо бумажной салфеткой и протирают розовой водой. Такую маску косметологи рекомендуют для сухой бледной кожи.

Если кожа огрубела, обветренная, шелушится, ее смягчит медовый крем. Для его приготовления берут 120 г меда, 240 г водного ланолина и полчаши миндального масла. На пару разогревают мед, добавляют ланолин и, когда он растворится, масло. Смесь тщательно размешивают, убирают с огня, взбивают. Наносят медовый крем на лицо в виде маски на полчаса. Хранят в холодильнике.

Для ухода за жирной кожей можно приготовить крем-желе. Берут 50 г меда, 80 г глицерина, 6 г желатина, 1 г салициловой кислоты и полстакана воды. Сначала нужно размочить в воде желатин, затем к разбухшей массе добавить глицерин, мед, салициловую кислоту, поместить чашку в сосуд с горячей водой и окончательно растворить все составные части.

С. Сикорская,
кандидат химических наук

НОВОЕ В УСТАВЕ САДОВОДЧЕСКОГО ТОВАРИЩЕСТВА

В соответствии с постановлением ЦК КПСС и Совета Министров СССР от 19 сентября 1987 г. «О дополнительных мерах по развитию личных подсобных хозяйств граждан, коллективного садоводства и огородничества» Советами Министров союзных республик внесены дополнения и изменения в типовые уставы товариществ. Так, в Российской Федерации постановлением Совета Министров от 31 марта 1988 г. № 112 утверждена новая редакция Типового устава садоводческого товарищества.

Что же нового внесено в Устав?

1. Товарищество может быть организовано на земельном участке, принадлежащем колхозу или совхозу, а в числе организаторов садоводческого товарищества указано и правление колхоза (*статья 3 Устава*). Новая редакция Типового устава разрешает садоводческому товариществу и его членам заключать договоры с колхозами, совхозами и организациями потребительской кооперации на производство и продажу сельскохозяйственной продукции (*ст. 8*).

2. В Уставе оговорено, что не все колхозники или работники совхозов и других государственных сельскохозяйственных предприятий могут быть членами садоводческого товарищества, а только те, кто проживает в жилых домах многоэтажной застройки и, естественно, не пользуется приусадебным либо выделенным под индивидуальное жилищное строительство земельным участком, государственной дачей, служебным земельным наделом, а также не является членом дачно-строительного кооператива и не состоит в другом садоводческом товариществе (*ст. 13 и 15*).

3. Среди лиц, имеющих преимущественное право на вступление в члены садоводческого товарищества, кроме ветеранов труда, инвалидов и участников Великой Отечественной войны и лиц, приравненных к ним по льготам, семей, имеющих двух и более детей, указаны работники, занятые на работе в многоменном режиме (*ст. 13, часть 2*).

4. Член садоводческого товарищества, имеющий участок более 800 м², имеет право с согласия исполнительного комитета районного, городского Совета народных депутатов, на территории которого находится товарищество, отказаться от части своего участка, доведя его размер до 400 м², или разделить участок для предоставления другой части члену (или бывшему члену) его семьи, который совместно с ним пользовался садовым участком, при этом все части разделенного участка не должны быть меньше 400 м² (*ст. 17*). Разрешено также производить обмен садового участка на участок в другом садоводческом товариществе с целью приближения к месту жительства или по другим уважительным причинам (*ст. 18, пункт «ж»*).

5. Сняты количественные ограничения на содержание птицы, кроликов, нутрий в клетках (вольерах) и пчел. При этом садовод обязан строго соблюдать ветеринарные и санитарные нормы, не создавать препятствий для нормального отдыха на соседних участках (*ст. 19, пункт «д»*).

6. В обязанности членов садоводческого товарищества входит обязательное выполнение требований законодательства об охране окружающей среды (*ст. 20, пункт «а»*). В Типовом уставе указывается, что исключению из членов товарищества подлежат лица, нарушающие требования законодательства об охране окружающей среды, а также отказывающиеся участвовать в работах, выполняемых коллективно по решению общего собрания (собрания уполномоченных), не вносящие в установленных размерах платежей в погашение кредита, полученного ими на приобретение или строительство садового домика и благоустройство земельного участка.

Исключить нарушителя можно только в том случае, если

оказались бессильны меры общественного воздействия (*ст. 21, часть 2*).

7. В Типовом уставе членам товарищества дано право возводить на выделенных им земельных участках отапливаемые садовые домики площадью застройки до 50 м² без учета площади террасы (веранды) и мансарды, а также хозяйственные строения (отдельно стоящие или блокированные) для содержания домашней птицы и кроликов, хозяйственного инвентаря и других нужд. На участке разрешено возводить теплицы и другие сооружения утепленного грунта для выращивания сельскохозяйственных культур, оборудовать подвал под домиком или хозяйственным строением.

Уточнено, как и в прежнем Уставе, что строительство домиков и хозяйстроек осуществляется как по типовым, так и по индивидуальным проектам в соответствии с утвержденными местным Советом народных депутатов проектом организации и застройки коллективного сада, а также что возведенные строения принимаются в эксплуатацию комиссиями, образуемыми исполнительными комитетами (*ст. 11 и 12*).

В. Ерофеевский,
юрист

ОБЪЯВЛЕНИЯ

В хозяйственных магазинах города Риги можно приобрести полезную для многих садоводов и огородников новинку — вакуумный бачок ВВН-6,5. Он предназначен для облегчения запуска центробежных насосов типа «Агидель», «Кама» или ВС-0,5/18. Бачок позволяет отказать от трудоемкой заливки воды в насос и во всасывающий трубопровод всякий раз перед включением насоса. Бачок перед включением насоса заполняют водой через заливочную горловину (*см. рис.*). При этом заливочное отверстие насоса должно быть открыто для удаления из него воздуха: после того как воздух выйдет, отверстие следует закрыть. Заливочная горловина бачка закрывается колпачком, а кран на трубе насоса открывается. При включении насос всасывает воду из бачка, создавая в нем разрежение, вследствие

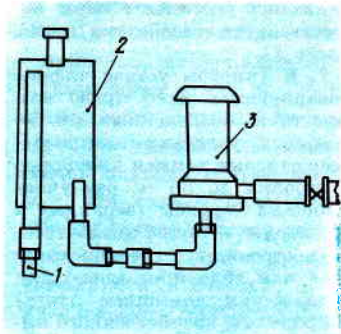

1 — всасывающий трубопровод,
2 — вакуумный бачок,
3 — электронасос

чего вода из водоема начинает поступать в бачок, и насос нагнетает ее оттуда в шланг. После отключения насоса кран должен быть закрыт.

* * *

Капканы Ульяновского автозавода А-68 № 0 и А-68 № 1 вам помогут избавиться от крыс. Стоимость капканов соответственно 75 и 80 коп. При установке важно уметь выбрать место и хорошо замаскировать капкан. Заявки принимаются по адресу: 432008, г. Ульяновск, Московское шоссе, Автозавод.

* * *

Кооператив «Флора Алтай» предлагает садоводам-любителям, садоводческим товариществам, предприятиям и организациям с оплатой наложенным платежом или по перечислению саженцы перспективных сортов облепихи, зимостойких сортов яблонь-полукультурок, смородины, жимолости съедобной и других плодовых и ягодных культур. По запросам высылается прейскурант и бланк заказа.

Адрес: 659810, Алтайский край, Косихинский район, село Налобиха, кооператив «Флора Алтай».

* * *

Куйбышевский завод резервуарных металлоконструкций принимает заказы от садоводческих товариществ на изготовление и поставку резервуаров для воды емкостью от 100 до 1000 кубометров. Письма-заявки за подписью председателя и кассира садоводческого товарищества направлять по адресу: 443033, г. Куйбышев, завод металлоконструкций, директору.

* * *

Смилтенский совхоз-техникум высылает наложенным платежом саженцы японской айвы. Упаковка содержит 100 саженцев и более, поэтому есть смысл делать коллективную заявку (стоимость одного саженца 50 коп.). Сроки отправления посылок: апрель—май, сентябрь—октябрь.

Адрес: 228675, ЛатвССР, Валкский р-н, г. Смилтене, Смилтенский совхоз-техникум.

* * *

Кооперативная фирма «Лимонник» предлагает прошедшие предпосевную обработку семена следующих растений Дальневосточного региона: антинидии (4 вида), лимонник китайский, аралия маньчжурская, алеутерококк, рододендроны (сихотинский, золотистый, Шлиппенбаха), роза ругоза, роза Максимовича, женьшень, заманиха, туя, можжевельники (даурский, твердый), кирказон, гортензия курильская, тис остроконечный. Принимаются коллективные заявки на выращивание посадочного материала — саженцев и саженцев. Для заявки необходимо прислать конверт с обратным адресом.

Адрес: 690003, г. Владивосток, ул. Станюковича, 31а, кооперативная фирма «Лимонник».

* * *

Кооператив «Сады России» организует консультационный пункт для садоводов-любителей по вопросам ассортимента перспективных сортов плодовых и ягодных культур, агротехники и защиты растений в Нечерноземной зоне РСФСР.

Кооператив выращивает и рассылает посадочный материал смородины сортов Диковинка, Виноградная, Черный Жемчуг, земляники Гигантелла, Трубадур, Бардурелла Морелла, а также актинидии, лимонника, жимолости, роз, клематисов, георгин, гладиолусов.

Заказы принимаются на сумму не менее 70 р. Оплата наложенным платежом. Заявки на посадочный материал помечать — «Посылторг». Адрес кооператива: 129164, Москва, аб/я 172.

ВНИМАНИЕ!

От наших авторов, адреса которых мы указываем на страницах журнала, в редакцию стали поступать жалобы, где выражается недоумение и законный протест против использования сообщаемых адресов для отправки по ним анонимной корреспонденции, в том числе так называемых «святых» или «счастливых» писем. Убедительно просим всех, кто читает журнал, использовать извлекаемые из него адреса по прямому назначению: для переписки по деловым вопросам, касающимся предмета наших общих забот — приусадебного хозяйства.

Редакция «ПХ»

Продолжаем публикацию адресов садоводов-любителей, располагающих излишками посадочного материала

ОВОЩНЫЕ КУЛЬТУРЫ

Цукинни (кабачки)

300012, г. Тула, ул. Болдина, 149, кв. 83, Горбунов Е. Л.

323231, УССР, Днепропетровская обл., Васильковский р-н, с. Очеретоватое, Леуке Н. М.

347939, Ростовская обл., г. Таганрог, ул. Кузнечная, 245, кв. 21, Дурова Т. И.

483313, г. Алма-Ата, Талгарский р-н, п/о Бельбулак, ул. Фрунзе, 55, Мамедов А. А.

633220, Новосибирская обл., Искитинский р-н, ст. Евсено, ул. Гагарина, 47, кв. 19, Бородько Д. И.

652812, Кемеровская обл., п. Калтан, ул. Совхозная, 157, Зайцева Л. Ф.

Лагенария (вьетнамский кабачок) 263005, УССР, Волынская обл., г. Луцк, пр-т Победы, 12, кв. 26, Терновой В. Ф.

357920, Ставропольский край, г. Буденновск, Новый пер., 7, кв. 4, Микова Н. И.

659733, Алтайский край, Шеба-
линский р-н, с. Бешпельтир, Вол-
ков Г. А.

632740, Новосибирская обл.,
г. Купино-2, ул. Куйбышева, 165,
Крестяникова Н. Н.

397420, Воронежская обл., Ново-
хоперский р-н, с. Е.-Коленко,
пр-т Революции, 24, Степанов М. И.

ЛЕКАРСТВЕННЫЕ РАСТЕНИЯ

Левзея сафлоровидная

281903, УССР, Хмельницкая обл.,
г. Каменец-Подольский, Должок
Садовая, 3, Яснило Г. П.

364051, г. Грозный, ул. Р. Люк-
сембург, 29, кв. 35, Белогуров В. В.

Мелисса лимонная

251200, УССР, Черниговская обл.,
г. Нежин, ул. Казачья, 74,
Лукьянченко В. П.

440600, г. Пенза, ул. Московская,
40, кв. 108, Бровкин Н. К.
617431, Пермская обл., Кунгур-
ский р-н, с. Жилино, Резепи-
на М. Н.

Девясил

335016, УССР, г. Севастополь,
ул. Некрасова, 17, Мурзинен-
ко А. Т.

420044, Татарская АССР,
г. Казань, ул. Волгоградская,
22, кв. 38, Замиллов В. Г.

459573, Кустанайская обл.,
Урицкий р-н, п. Караоба,
Смирнов С. В.

630056, г. Новосибирск, ул. Но-
воморская, 20, кв. 5, Добры-
нин П. И.

Кооператив «АГРОТЕХНИК»

Предлагает семена 100 лучших
любительских сортов помидор,
других овощных и цветочных
культур; проводит агрохимиче-
ский анализ образцов почвы.
Адрес кооператива: 141560,
Московская обл., Солнечногорс-
кий р-н, п. Алабушево, коопе-
ратив «Агротехник».

«Сельская Новь»

СЕНТЯБРЬ — ОКТЯБРЬ

В номере 9 продолжается, а
в номере 10 — заканчивается
публикация большого матери-
ала «Ранние овощи ищут «место
под солнцем», первая часть
которого напечатана в номере 8.
В нем рассказывается о нала-
живании взаимосвязей личного
подсобного хозяйства с обще-
ственным, о том, как непросто
эти связи, омраченные в совсем
недавнем прошлом «борьбой» и
несправедливыми преследова-
ниями со стороны руководи-
телей разных рангов и ведомств.

В номере 12 за прошлый
год, в беседе под заглавием
«Оглянуться в раздумье», груп-
па историков рассказала о кол-
лективизации в нашей стране.
В номере 9 печатаются чита-
тельские отклики на это вы-
ступление — «Наследство, от
которого отказываемся». Одни с
большим пикут о том времени и
вспоминают горькую судьбу —
свою, родственников, односель-
чан; другие (их меньшинство),
наоборот, стремятся защитить
сталинскую политику, счита-
ют: то были годы самых боль-
ших наших достижений. Остро-
та, накал дискуссии показыва-
ют, что редакции удалось при-
дать теме большое обществен-
ное звучание.

А в следующем, октябрь-
ском, номере — очерк «Доброе
имя», написанный в защиту
смелого, предприимчивого че-
ловека от произвола современ-
ной бюрократии, яростно за-
щищающей узурпированное ею
право «володеть и княжить»
над всеми людьми.

Привлечет внимание читате-
лей очерк «За высоким заборо-
ром». Речь идет об инвалид-
ном доме, о трудной жизни
многих его обитателей. Автор
очерка Ольга Бондаренко испы-
тала превратности этой судьбы

на себе, но не сломалась, не
сдалась, много работала, и по-
этому под ее пером размышле-
ния о милосердии и черст-
вости, служении долгу и рав-
нодушии к нему звучат све-
жо и искренне.

Раздел «Дела домашние».
В номере 9 — проект четы-
рехкомнатного жилого дома:
пожалуйста, стройся, а выстро-
ишь дом — обставь спальню.
Как это сделать, журнал под-
скажет. В следующем, 10 номе-
ре — проект дома двухкомнат-
ного, с мансардой. Журнал
«поможет» ее построить, обору-
довать.

Заканчивается описание (на-
чало — в номере 8) ориги-
нальной отопительной систе-
мы С. Прокопенко. Доступно
рассказывается, как сделать
кровлю.

Вопросы и ответы по устрой-
ству и эксплуатации мотоцик-
ла; описание столярных работ;
советы врача; кулинарные ре-
цепты; макияж и прическа;
вязание, кройка и шитье — все
это, как всегда, можно найти в
«Делах домашних». А также —
опять-таки как всегда — песня
и кроссворд, беседы в «Клубе
интересных встреч» с компо-
зитором Юрием Саульским и
писателем Анатолием Пристав-
киным.

Судебный очерк «Месть» рас-
сказывает о трагической судьбе
нескольких людей, и тех, ко-
торые прибегли для своей цели
к недопустимому, страшному
средству — самосуду, и того,
кого покарали (за действитель-
ное преступление).

Заканчивается публикация
детективного романа «Смерть
Цезаря». Хочется верить, что
он понравился читателям —
острой интригой, литературным
вкусом, незаурядным мастерст-
вом в обрисовке характеров.

РЕДАКЦИОННАЯ КОЛЛЕГИЯ
журнала «Сельская новь»

РЕДАКЦИОННЫЙ СОВЕТ

РЕДАКЦИОННАЯ ГРУППА

А. Ф. Калинин
(главный редактор)

В. Н. Орлов
(зам. главного редактора)

И. В. Стержня
(отв. секретарь)

Л. С. Исаченко
(раздел «Домашняя ферма»)

А. Н. Стрижев
(раздел «Урожайные грядки»)

Г. П. Ленская
(раздел «Ваш сад»)

Н. В. Митникова
(раздел «На усадьбе и около»)

Н. А. Ларина
(отдел писем)

С. Б. Николаева
(мл. редактор)

Художник А. А. Герман
Художественно-технический
редактор Г. Г. Бабина
Корректор Э. С. Корчагина

Фотографии и рисунки

Ю. Араговского
В. Безенкова
Г. Бирманиса
А. Бушкия
Р. Ворова
Д. Глоба-Михайленко
Д. Гродского
В. Дацкевича
З. Заболотновой
Б. Задвила
П. Истомина
В. Медведева
В. Нарквянчоте
С. Никитушкина
Л. Новикова
Т. Шипковой

Адрес редакции: 107807, ГСП, 6,
Москва Б-78, Садовая-Спасская
ул., 18
«Агропромиздат», «Сельская новь»,
Телефон 207-23-57

Сдано в набор 06.07.88.
Подписано к печати 05.08.88.
Т-03663 Формат 70×100¹/₁₆.

Бумага офсетная.
Печать офсетная. Усл. печ. л. 6,5
Усл. кр.-отт. 27,3
Уч.-изд. л. 9,91
Тираж 4,944 290 Заказ 1600
Цена 1 р.

Ордена Трудового Красного Знамени
Чеховский полиграфический комбинат
ВО «Союзполиграфпром»
Государственного комитета СССР
по делам издательства, полиграфии
и книжной торговли
142300, г. Чехов Московской области

ИЗЯЩНАЯ ЦИННИЯ

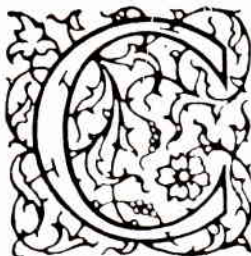

реди однолетних цветочных растений, украшающих наши сады, достойное место занимает цинния — пришелица из далекой Мексики. Ботаникам известно около 15 видов, произрастающих в Северной, Центральной и Южной Америке, но цветоводы облюбовали только два — циннию изящную (*Zinnia elegans*) и циннию узколистную (*Z. angustifolia*, или *Z. haageana*, или *Z. mexicana*). Свое название растение получило в честь профессора медицины Иоганна Готфрида Цинна из Гёттингена в XVIII веке, когда оно было завезено в Европу. Здесь циннией занялись селекционеры и цветоводы. В результате были получены сорта с цветками всех оттенков — красные, розовые, желтые, сиреневые, белые, а также присущие только этому растению ярко-розово-коралловые и розово-лососевые. Были выведены циннии, похожие по форме соцветия на георгина, хризантему, скабиозу, гайлардию.

В 50-х гг. нашего века произошло триумфальное возвращение циннии в родные места. Работу по селекции растения продолжили американцы, для которых оно стало традиционным, и вскоре появились новые сорта и гетерозисные гибриды различной по высоте, форме с соцветиями самой различной окраски.

Работают с циннией и наши селекционеры. Первый отечественный сорт Подарок с крупными, изящной формы соцветиями глубокого красного цвета высотой 40—50 см был создан на Воронежской опытной станции НИИОХ.

Среди цветоводов-любителей распространены в основном высокорослые сорта с георгиноподобными соцветиями разных окрасок и сортосмесь (по окраске) Фантазия.

Вырастить циннию нетрудно: в северных районах рассадой, на юге — посевом в грунт. Поскольку растение теплолюбиво, рассаду нельзя высаживать раньше, чем кончатся заморозки. Это совпадает со сроками посадки томатов. Чтобы растения лучше перенесли пересадку и не вытянулись, посев нужно производить не раньше чем за месяц до высадки рассады. Семена у циннии крупные, всходят они быстро — на 3—4-й день после посева. Лучше их сеять редко, чтобы потом не пикировать.

Для циннии выбирают солнечные места, где нет избытка влаги, к почве же она неприхотлива. Расстояние между растениями при посадке зависит от их высоты — 15—20 см для низких и 25—35 см для высоких. Переросшие растения можно посадить наклонно, тогда они быстрее разрастутся.

Цветение циннии начинается через 2—2,5 месяца после посева, в Нечерноземной зоне обычно в августе. Декоративное растение до первых заморозков. Семена вызревают только на юге, в средней же полосе в сырую осень соцветия чаще всего сгнивают. Небольшое количество семян можно получить с самых первых соцветий, так как через 2 месяца с начала цветения они полностью созревают. Всхожесть семена сохраняют 2—3 года.

Циннии высаживают на клумбах, в рабатках, бордюрах. Они особенно хорошо смотрятся на газоне, в некотором отдалении от дорожек. Для срезки идут сорта с простыми и махровыми цветками на длинных прочных стеблях. Растения могут стоять в воде до 2 недель. Соцветия помельче можно высушить для зимнего букета.

Д. Кудрявец,
кандидат
сельскохозяйственных наук
ВНИИССОК



СОРТА ГРУШИ

Десертная (вверху слева) — сорт выведен на Крымской опытной станции. Дерево с широкопирамидальной кроной, вступает в плодоношение на четвертый год (на айве). Устойчива к грибным болезням.

Деканка дю Комис (внизу слева) — сорт иностранного происхождения (Франция). Дерево сильноорослое, с густой кроной, вступает в плодоношение на девятый год. Устойчива к грибным болезням.

Нарядная Ефимова — сорт выведен в Научно-исследовательском зональном институте садоводства Нечерноземной полосы. Дерево высокое, с пирамидальной кроной, вступает в плодоношение на 4—5-й год. Сорт довольно зимостойкий, слабо поражается паршой.

Чижевская — сорт выведен в Тимирязевской сельскохозяйственной академии. Дерево среднерослое, зимостойкое. Вступает в плодоношение на 3-й год. Устойчиво к парше.

